

# GOODWE

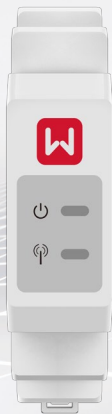

## Quick Installation Guide

### Smart Meter

(GMK110 | GMK110D)

V1.0-2023-05-10

# TABLE OF CONTENTS





EN.....	1
BG.....	4
CS.....	8
DA.....	12
DE.....	16
EL.....	20
ES.....	24
ET.....	28
FI.....	32
FR.....	36
HR.....	40
HU.....	43
IT.....	47
LT.....	51
LV.....	54
NL.....	57
PL.....	61
PT.....	65
RO.....	69
SK.....	73
SL.....	77
SV.....	81
Introduction.....	85



**01 Safety Precautions****EN****General Disclaimer**

- The information in this quick installation guide is subject to change due to product updates or other reasons. All descriptions here are for guidance only.
- Before installations, read through the quick installation guide.
- All operations should be performed by trained and knowledgeable technicians who are familiar with local standards and safety regulations.
- Check the deliverables for correct model, complete contents, and intact appearance. Contact the manufacturer if any damage is found or any component is missing.
- Strictly follow the installation, operation, and configuration instructions in this guide and user manual. The manufacturer shall not be liable for equipment damage or personal injury if you do not follow the instructions. For more warranty details, please visit <https://en.goodwe.com/warranty>.

**Safety Disclaimer**** WARNING**

- Make sure that the device is powered off before any operations.
- Ensure the cables are connected tightly, securely, and correctly. Inappropriate wiring may cause poor contact or damage the device.
- No operations while the meter is powered on. Otherwise, it will cause personal injury or damage to the meter. Additional circuit breakers are recommended on the voltage input side of the meter.
- To prevent excessive current damaging the meter, an additional fuse with a rated current of 0.5 A is required on the voltage input side.
- In areas at risk of lightning, if the device cable exceeds 10m and wired without grounded metal conduits, you are recommended to use an external lightning protection device.
- The ingress protection rating of the smart meter is IP20, which is suitable to be installed indoors or inside of the distribution box. For outdoor installation, prepare a waterproof cover (by yourself) to protect the smart meter. Otherwise it will cause damage to the equipment, which is beyond the manufacturer's liability.
- Warning labels on the smart meter are as follows.

	High voltage hazard. Power off the smart meter first before any operations.		Potential risks exist. Wear proper PPE before any operations.
	Read through the guide before any operations.		Equipment protected throughout by DOUBLE INSULATION or REINFORCED INSULATION.

	RCM marking.		Do not dispose of the product as household waste. Discard the product in compliance with local laws and regulations, or send it back to the manufacturer.
	CE marking.	NA	NA

## Check before Power-on

No.	Check Item
1	The product is firmly installed at a clean place that is well-ventilated and easy-to-operate.
2	The input power cables, CT Cables, and communication cables are connected correctly and securely.
3	Cable ties are intact, routed properly and evenly.

## Storage

If the equipment is not to be installed or used immediately, please ensure that the storage environment meets the following requirements:

- Do not unpack the outer package or throw the desiccant away.
- Store the equipment in a clean place. Make sure the temperature and humidity are appropriate and no condensation.
- If the smart meter has been long term stored, it should be checked by professionals before being put into use.

## 02 EU Declaration of Conformity

The module sold in the European market meets the following directives and requirements:

- Electromagnetic compatibility Directive 2014/30/EU (EMC)
- Electrical Apparatus Low Voltage Directive 2014/35/EU (LVD)
- Restrictions of Hazardous Substances Directive 2011/65/EU and (EU) 2015/863 (RoHS)
- Waste Electrical and Electronic Equipment 2012/19/EU
- Registration, Evaluation, Authorization and Restriction of Chemicals (EC) No 1907/2006 (REACH)

You can download the EU Declaration of Conformity on <https://en.goodwe.com>.

### 03 Technical Parameters

Model		GMK110	GMK110D
Input	Grid	Single-phase	
	Voltage	Nominal Voltage-Line to N (Vac)	
		230	
		Voltage Range (Vac)	
	85-288		
Nominal AC Grid Frequency (Hz)		50/60	
Current	Current Transformer Ratio	120A: 40mA	
	Number of Current Transformers	1	2
Communication		RS485	
Communication Distance (m)		1000	
User interface		2 LED	
Accuracy	Voltage/Current	Class 1	
	Active Energy	Class 1	
	Reactive Energy	Class 2	
Power Consumption (W)		≤5	
Structural Parameters	Dimensions (W×H×D mm)	19×85×67	
	Weight (g)	50	
	Mounting	DIN rail	
Environment Parameters	Ingress Protection Rating	IP20	
	Operating Temperature Range (°C)	-30~+60	
	Storage Temperature Range (°C)	-30~+70	
	Relative Humidity (non-condensing)	0%~95%	
	Max. Operating Altitude (m)	3000	

## 01 Предпазни мерки

BG

### Общ отказ от отговорност

- Информацията в това ръководство за бързо инсталиране подлежи на промяна поради актуализации на продукта или други причини. Всички описания тук са само за ориентир.
- Преди инсталиране, прочетете краткото ръководство за монтаж.
- Всички операции трябва да се извършват от обучени и компетентни техници, които са запознати с местните стандарти и правила за безопасност.
- Проверете доставките за правилен модел, пълно съдържание и непокътнат външен вид. Свържете се с производителя, ако откриете повреда или липса на някой компонент.
- Спазвайте стриктно инструкциите за инсталиране, работа и конфигуриране в това ръководство и в ръководството за потребителя. Производителят не носи отговорност за повреда на оборудването или за телесни повреди, ако не спазвате инструкциите. За повече подробности относно гаранцията, моля, посетете адрес <https://en.goodwe.com/warranty>.

### Декларация за безопасност



#### ПРЕДУПРЕЖДЕНИЕ

- Уверете се, че устройството е изключено, преди да извършвате каквито и да е операции.
- Уверете се, че кабелите са свързани плътно, сигурно и правилно. Неподходящото окабеляване може да доведе до лош контакт или да повреди устройството.
- Не извършвайте операции, докато измервателният уред е под напрежение. В противен случай съществува риск от наранявания или повреда на измервателния уред. Препоръчва се да бъдат инсталирани допълнителни прекъсвачи от страната на входното напрежение на измервателния уред.
- За да се предотврати повреда на измервателния уред поради свръхток, от страната на входното напрежение трябва да бъде монтиран предпазител с номинален ток 0,5 A.
- В зони с риск от мълнии, ако кабелът на устройството надвишава 10 m и е окабелен без заземени метални тръбопроводи, препоръчваме да използвате външно устройство за защита от мълнии.
- Степента на защита от проникване на smart meter е IP20, която е подходяща за инсталиране на закрито или във вътрешността на разпределителната кутия. При монтаж на открито осигурете водонепроницаемо покритие (закупува се отделно), за да защитите интелигентния измервателен уред. В противен случай това ще доведе до повреда на оборудването, за която производителят не носи отговорност.
- Предупредителните етикети върху интелигентния измервателен уред са следните.

	Опасност от високо напрежение. Преди да извършвате каквито и да е операции, изключете интелигентния измервателен уред.		Съществуват потенциални рискове. Носете подходящи лични предпазни средства преди всякакви операции.
	Прочетете ръководството, преди да започнете работа с уреда.		Оборудването е защитено чрез ДВОЙНА ИЗОЛАЦИЯ или УСИЛЕНА ИЗОЛАЦИЯ.
	Маркировка RCM.		Не изхвърляйте продукта заедно с битовите отпадъци. Изхвърлете продукта в съответствие с местните закони и разпоредби или го изпратете обратно на производителя.
	Маркировка CE.	NA	NA

## Проверка преди включване на захранването

№.	Елемент за проверка
1	Продуктът е стабилно монтиран на чисто и удобно за работа място с добра вентилация.
2	Входящите захранващи кабели, кабелите на токовия трансформатор и комуникационните кабели са свързани правилно и сигурно.
3	Кабелните връзки са непокътнати, прекарани правилно и равномерно.

## Съхранение

Ако оборудването няма да бъде инсталирано или използвано веднага, моля, уверете се, че средата за съхранение отговаря на следните изисквания:

- Не разопаковайте външната опаковка и не изхвърляйте изсушителя.
- Съхранявайте оборудването на чисто място. Уверете се, че температурата и влажността са подходящи и няма конденз.
- Ако интелигентният измервателен уред е бил съхраняван дълго време, той трябва да бъде проверен от специалист, преди да бъде въведен в експлоатация.

## 02 ЕС декларация за съответствие

Модулът, продаван на европейския пазар, отговаря на следните директиви и изисквания:

- Директива за електромагнитна съвместимост 2014/30/EC (EMC)
- Електрическо оборудване с ниско напрежение 2014/35/EC (LVD)
- Директива за ограничаване на опасните вещества 2011/65/EC и (EC) 2015/863 (RoHS)
- Отпадъци от електрическо и електронно оборудване 2012/19/EC
- Регламент относно регистрацията, оценката, разрешаването и ограничаването на химикали (EO) № 1907/2006 (REACH)

Можете да изтеглите Декларацията за съответствие на ЕС на адрес

<https://en.goodwe.com>.

## 03 Технически параметри

Модел			GMK110	GMK110D
Вход	Мрежа		Монофазна	
	Напрежение	Номинално напрежение - между линия и неутрала (V AC)	230	
		Диапазон на напрежението (V AC)	85-288	
		Номинална променливотокова честота на мрежата (Hz)	50/60	
	Ток	Коефициент на трансформация на тока	120A: 40mA	
		Брой токови трансформатори	1	2
Комуникация			RS485	
Комуникационно разстояние (m)			1000	
Потребителски интерфейс			2 LED	
Точност	Напрежение/ток		Клас 1	
	Активна енергия		Клас 1	
	Реактивна енергия		Клас 2	
Консумирана мощност (W)			≤5	

Модел		ГМК110	ГМК110D
Механичен	Размери (Ш×В×Д mm)	19×85×67	
	Тегло (g)	50	
	Монтаж	DIN шина	
Околна среда	Степен на защита от проникване	IP20	
	Работна температура (°C)	-30~+60	
	Температура на съхранение (°C)	-30~+70	
	Относителна влажност (без конденз)	0%~95%	
	Макс. работна височина (m)	3000	

## 01 Bezpečnostní opatření

CS

### Obecné prohlášení o vyloučení odpovědnosti

- Informace v tomto stručném průvodci instalací se mohou změnit v důsledku aktualizací výrobku nebo jiných důvodů. Všechny uvedené popisy slouží pouze pro orientaci.
- Před instalací si přečtěte stručného průvodce instalací.
- Všechny činnosti musí provádět proškolení a kvalifikovaní technici, kteří jsou obeznámeni s místními normami a bezpečnostními předpisy.
- Zkontrolujte dodávku, zda obsahuje správný model, všechny součásti a je zvenčí neporušená. Pokud zjistíte jakékoli poškození nebo scházející součást, kontaktujte výrobce.
- Důsledně dodržujte pokyny k instalaci, provozu a konfiguraci uvedené v tomto průvodci a uživatelské příručce. Výrobce nenes odpovědnost za poškození zařízení ani zranění osob v případě nedodržení pokynů. Další informace o záruce naleznete na <https://en.goodwe.com/warranty>.

### Prohlášení o bezpečnosti



#### VAROVÁNÍ

- Před jakoukoli činností se ujistěte, že je zařízení vypnuté.
- Ujistěte se, že kabely jsou zapojené pevně, bezpečně a správně. Nevhodné zapojení může způsobit špatný kontakt nebo poškození zařízení.
- Když je měřič zapnutý, neprovádějí se žádné operace. V opačném případě může dojít ke zranění osob nebo poškození měřiče. Na vstupní straně měřiče napětí se doporučují další jističe.
- Aby se zabránilo poškození měřičího přístroje nadměrným proudem, je na straně napětového vstupu nutná přídavná pojistka s jmenovitým proudem 0,5 A.
- Pokud v prostorách s nebezpečím zásahu bleskem přesahuje délka kabelu zařízení 10 m a kabel je veden bez uzemněných kovových trubek, doporučuje se použít externí zařízení na ochranu proti blesku.
- Stupeň krytí chytrého měřiče je IP20, je tedy vhodný pro instalaci v místnosti nebo uvnitř rozvodné skříně. Pro venkovní instalaci si připravte vodotěsný kryt (sami) pro ochranu inteligentního měřiče. V opačném případě by došlo k poškození zařízení, za které výrobce nenes odpovědnost.
- Výstražné štítky na chytrém měřiči jsou následující.

	Nebezpečí vysokého napětí. Před jakoukoli operací nejprve chytrý měřič vypněte.		Existují potenciální rizika. Před jakoukoli činností na zařízení si nasadte vhodné osobní ochranné pomůcky.
	Před každou operací si přečtěte návod.		Zařízení je chráněno DVOJITOU IZOLACÍ nebo ZESÍLENOU IZOLACÍ.
	Značka RCM.		Produkt nevyhazujte jako domovní odpad. Výrobek zlikvidujte v souladu s místními zákony a předpisy nebo jej zašlete zpět výrobci.
	Označení CE.	NA	NA

## Zkontrolujte před zapnutím

Č.	Kontrolovaná součást
1	Výrobek je pevně nainstalován na čistém místě, které je dobře větrané a snadno přístupné.
2	Vstupní napájecí kabely, CT kabely a komunikační kabely jsou správně a bezpečně zapojené.
3	Kabelové svazky jsou neporušené, správně a rovnoměrně vedené.

## Skladování

Pokud zařízení nebudete ihned instalovat nebo používat, dbejte na to, aby skladovací podmínky vyhovovaly následujícím požadavkům:

- Nerozbalujte vnější obal ani nevyhazujte vysoušecí činidlo.
- Zařízení skladujte na čistém místě. Zajistěte v místě vhodnou teplotu a vlhkost a to, aby nedocházelo ke kondenzaci.
- Pokud byl chytrý měřič dlouhodobě uskladněn, musí ho před uvedením do provozu zkontrolovat odborníci.

## 02 EU prohlášení o shodě

Modul prodáváný na evropském trhu vyhovuje následujícím směrnícím a požadavkům:

- Směrnice 2014/30/EU o elektromagnetické kompatibilitě (EMK)
- Směrnice 2014/35/EU o zařízeních nízkého napětí (LVD)
- Směrnice 2011/65/EU a (EU) 2015/863 o omezení používání některých nebezpečných látek (RoHS)
- Směrnice 2012/19/EU o odpadních elektrických a elektronických zařízeních
- Nařízení (ES) č. 1907/2006 o registraci, hodnocení, povolování a omezování chemických látek (REACH)

EU prohlášení o shodě si můžete stáhnout na stránce <https://en.goodwe.com>.

## 03 Technické parametry

Model		GMK110	GMK110D	
Vstup	Sít'	Jedna fáze		
	Napětí	Jmenovité napětí fáze proti N (V AC)	230	
		Rozsah napětí(V AC)	85-288	
		Jmenovitá frekvence stř. napájecí sítě (Hz)	50/60	
	Proud	Poměr proudového transformátoru	120 A: 40m A	
		Počet proudových transformátorů	1	2
Komunikace		RS485		
Komunikační vzdálenost (m)		1 000		
Uživatelské rozhraní		2 LED		
Přesnost	Napětí/proud	Třída 1		
	Činná energie	Třída 1		
	Jalová energie	Třída 2		
Příkon (W)		≤ 5		
Mechanické	Rozměry (Š × V × H mm)	19×85×67		
	Hmotnost (g)	50		
	Uchycení	DIN lišta		

<b>Model</b>		<b>GMK110</b>	<b>GMK110D</b>
Prostředí	Stupeň ochrany proti vniknutí cizího tělesa nebo kapalin	IP20	
	Rozsah provozních teplot (°C)	-30 až +60	
	Rozsah skladovacích teplot (°C)	-30~+70	
	Relativní vlhkost (nekondenzující)	0 %~95 %	
	Max. provozní nadmořská výška (m)	3 000	

## 01 Sikkerhedsforholdsregler

DA

### Generel ansvarsfraskrivelse

- Oplysningerne i denne lyninstallationsvejledning kan ændres som følge af produktopdateringer eller af andre årsager. Alle beskrivelser i dette dokument er kun vejledende.
- Inden du foretager installationer, bør du læse lyninstallationsvejledningen igennem.
- Alle handlinger bør udføres af uddannede og kyndige teknikere, som er bekendt med lokale standarder og sikkerhedsforskrifter.
- Kontroller, at den leverede model er korrekt, at indholdet er komplet, og at det fremstår intakt. Kontakt producenten, hvis der konstateres skader, eller hvis der mangler en komponent.
- Følg nøje instruktionerne for installation, betjening og konfiguration i denne vejledning og brugermanual. Producenten er ikke ansvarlig for skader på udstyret eller personskade, hvis du ikke følger instruktionerne. Du kan finde flere oplysninger om garantier på <https://en.goodwe.com/warranty>.

### Ansvarsfraskrivelse vedrørende sikkerhed



#### ADVARSEL

- Sørg for, at enheden er slukket, inden du foretager nogen handlinger.
- Sørg for, at kablerne er tilsluttet stramt, sikkert og korrekt. Forkert ledningsføring kan forårsage dårlig kontakt eller beskadige enheden.
- Ingen handlinger, mens måleren er tændt. Ellers vil det medføre personskade eller beskadigelse af måleren. Det anbefales at installere ekstra afbrydere på målerens spændingsindgangsside.
- For at undgå, at for stor strøm beskadiger måleren, er det nødvendigt med en ekstra sikring med en nominel strømstyrke på 0,5 A på spændingsindgangssiden.
- I områder med risiko for lynnedslag anbefales det at bruge en ekstern lynbeskyttelsesanordning, hvis enhedens kabel er længere end 10 m og den er kablet uden jordede metalør.
- Den intelligente måler opfylder IP20 beskyttelse mod indtrængning, hvilket gør den egnet til installation indendørs eller inde i fordelingsboksen. For udendørs installation skal du forberede et vandtæt dæksel (af dig selv) for at beskytte den intelligente måler. Ellers vil det medføre skader på udstyret, som producenten ikke er ansvarlig for.
- Der er følgende advarselmærker på den intelligente måler.

	Fare for højspænding. Sluk først for den intelligente måler, før du foretager nogen handlinger.		Der er potentielle risici. Bær passende personlige værnemidler før ethvert arbejde.
	Læs vejledningen igennem, før du foretager nogen form for arbejde.		Udstyret er overalt beskyttet af DOBBELT ISOLERING eller FORSTÆRKET ISOLERING.
	RCM-mærkning.		Produktet må ikke bortskaffes som husholdningsaffald. Bortskaf produktet i overensstemmelse med lokale love og regler, eller send det tilbage til producenten.
	CE-mærkning.	NA	NA

## Kontrolleres, inden du tænder enheden

Nr.	Kontrollér punkt
1	Produktet er installeret solidt på et rent sted, der er godt udluftet og let at betjene.
2	Indgangsspændingskablerne, CT-kablerne og kommunikationskablerne er tilsluttet korrekt og sikkert.
3	Kabelbinderne er intakte og er ført korrekt og jævnt.

## Opbevaring

Hvis udstyret ikke skal installeres eller bruges med det samme, skal du sørge for, at opbevaringsmiljøet opfylder følgende krav:

- Du må ikke pakke den ydre emballage ud eller smide tørremidlet væk.
- Opbevar udstyret på et rent sted. Sørg for, at temperaturen og luftfugtigheden er passende, og at der ikke dannes kondens.
- Hvis den intelligente måler har været opbevaret i længere tid, bør den kontrolleres af fagfolk, inden den tages i brug.

## 02 EU-overensstemmelseserklæring

Det modul, der sælges på det europæiske marked, lever op til følgende direktiver og krav:

- Direktivet om elektromagnetisk kompatibilitet 2014/30/EU (EMC)
- Direktivet om elektrisk lavspændingsudstyr 2014/35/EU (LVD)
- Direktivet om begrænsning af farlige stoffer 2011/65/EU og (EU) 2015/863 (RoHS)
- Affald fra elektrisk og elektronisk udstyr 2012/19/EU
- Registrering, vurdering, godkendelse og begrænsning af kemiske stoffer (EF) nr. 1907/2006 (REACH)

Du kan downloade EU-overensstemmelseserklæringen på <https://en.goodwe.com>.

## 03 Tekniske parametre

Model		GMK110	GMK110D	
Input	Net	Enfaset		
	Spænding	Nominel spænding - linje til N (Vac)	230	
		Spændingsområde (Vac)	85-288	
		Nominel vekselstrømsnetfrekvens (Hz)	50/60	
	Strømstyrke	Strømtransformerforhold	120A: 40mA	
		Antal strømtransformere	1	2
Kommunikation		RS485		
Kommunikationsafstand (m)		1000		
Brugergrenseflade		2 LED		
Præcision	Spænding/strømstyrke	Klasse 1		
	Aktiv energi	Klasse 1		
	Reaktiv energi	Klasse 2		
Strømforbrug (W)		≤5		
Maskinel	Mål (B×H×D mm)	19×85×67		
	Vægt (g)	50		
	Montering	DIN-skinne		

Model		GMK110	GMK110D
Miljø	Klassificering for indtrængningsbeskyttelse	IP20	
	Driftstemperaturområde (°C)	-30~+60	
	Opbevaringstemperaturområde (°C)	-30~+70	
	Relativ luftfugtighed (ikke-kondenserende)	0%~95%	
	Maks. driftshøjde (m)	3000	

## 01 Sicherheitsvorkehrungen

### Allgemeiner Haftungsausschluss

- Die Informationen in dieser Kurzanleitung zur Installation können aufgrund von Produktupdates oder aus anderen Gründen geändert werden. Alle Beschreibungen dienen nur zur Orientierung.
- Lesen Sie vor der Installation die Kurzanleitung zur Installation.
- Alle Arbeiten sollten von geschulten und sachkundigen Technikern durchgeführt werden, die mit den örtlichen Normen und Sicherheitsvorschriften vertraut sind.
- Überprüfen Sie Ihre Geräte auf korrekte Modelle, Vollständigkeit und intaktes Aussehen. Wenden Sie sich an den Hersteller, wenn Sie Schäden feststellen oder ein Teil fehlt.
- Halten Sie sich genau an die Anweisungen zur Installation, zum Betrieb und zur Konfiguration in dieser Anleitung und im Benutzerhandbuch. Der Hersteller haftet nicht für Geräte- oder Personenschäden aufgrund von Nichtbeachtung von Anweisungen. Weitere Informationen zur Garantie finden Sie unter <https://en.goodwe.com/warranty>.

### Sicherheitshinweis



#### WARNUNG

- Vergewissern Sie sich, dass das Gerät ausgeschaltet ist, bevor Sie daran arbeiten.
- Stellen Sie sicher, dass die Kabel fest, sicher und korrekt angeschlossen sind. Eine unsachgemäße Verdrahtung kann einen schlechten Kontakt verursachen oder das Gerät beschädigen.
- Nicht bedienen, wenn der Zähler unter Spannung steht. Andernfalls führt dies zu Personenschäden oder Schäden am Zähler. Es werden zusätzliche Leitungsschutzschalter am Spannungseingang des Zählers empfohlen.
- Damit der Zähler nicht durch zu hohe Ströme beschädigt wird, ist auf der Spannungseingangsseite eine zusätzliche Sicherung mit einem Nennstrom von 0,5 A erforderlich.
- In blitzgefährdeten Gebieten, wenn das Gerätekabel länger als 10 m ist und ohne geerdete Metallrohre verdrahtet ist, wird empfohlen, eine externe Blitzschutzeinrichtung zu verwenden.
- Die Schutzklasse des intelligenten Zählers ist IP20. Damit eignet er sich zur Innen- und zur Verteilerkasteninstallation. Bei Außeninstallation sollten Sie den intelligenten Zähler mit einer wasserdichten Abdeckung (selbst anfertigen) schützen. Sonst kann es zu Geräteschäden kommen, die außerhalb der Herstellerhaftung liegen.
- Folgende Warnschilder sind am intelligenten Zähler angebracht:

	Gefahr durch Hochspannung. Schalten Sie den intelligenten Zähler vor jedweder Bedienung aus.		Es bestehen potenzielle Risiken. Legen Sie vor allen Arbeiten die erforderliche persönliche Schutzausrüstung an.
	Beachten Sie vor jedweder Bedienung die Anleitung.		Durchgängig durch DOPPELISOLIERUNG oder VERSTÄRKTE ISOLIERUNG geschützte Geräte.
	RCM-Kennzeichnung.		Das Produkt darf nicht im Hausmüll entsorgt werden. Entsorgen Sie das Produkt vorschriftsgemäß oder senden Sie es an den Hersteller zurück.
	CE-Kennzeichnung.	k. A.	k. A.

## Prüfungen vor dem Einschalten

Nr.	Prüfung
1	Das Produkt ist an einem sauberen, gut belüfteten und leicht zu bedienenden Ort fest installiert.
2	Die Kabel der Stromversorgung, die Stromwandlerkabel und die Kommunikationskabel sind korrekt und sicher angeschlossen.
3	Die Kabelbinder sind intakt, ordnungsgemäß und gleichmäßig verlegt.

## Lagerung

Wenn das Gerät nicht sofort installiert oder benutzt werden soll, stellen Sie bitte sicher, dass die Lagerumgebung die folgenden Anforderungen erfüllt:

- Packen Sie die äußere Verpackung nicht aus und werfen Sie das Trockenmittel nicht weg.
- Lagern Sie das Gerät an einem sauberen Ort. Vergewissern Sie sich, dass die Temperatur und die Luftfeuchtigkeit angemessen sind und sich kein Kondenswasser bildet.
- Wenn der intelligente Zähler lange Zeit gelagert wurde, sollte er vor der Inbetriebnahme von Fachleuten überprüft werden.

## 02 EU-Konformitätserklärung

Das auf dem europäischen Markt vertriebene Modul entspricht den folgenden Richtlinien und Anforderungen:

- Richtlinie 2014/30/EU (EMV) zur elektromagnetischen Verträglichkeit
- Niederspannungsrichtlinie 2014/35/EU (LVD) für elektrische Betriebsmittel
- Richtlinien 2011/65/EU und (EU) 2015/863 (RoHS) zur Beschränkung der Verwendung bestimmter gefährlicher Stoffe
- Elektro- und Elektronik-Altgeräte 2012/19/EU
- Registrierung, Bewertung, Zulassung und Beschränkung von Chemikalien (EG) Nr. 1907/2006 (REACH)

Die EU-Konformitätserklärung ist als Download verfügbar unter <https://en.goodwe.com>.

## 03 Technische Daten

Modell		GMK110	GMK110D	
Eingang	Versorgungsnetz		Einphasig	
	Spannung	Nennspannung - Leitung zu N (Vac)	230	
		Spannungsbereich (Vac)	85-288	
		Nennfrequenz AC-Netz (Hz)	50/60	
	Strom	Stromwandlerverhältnis	120A: 40mA	
Anzahl der Stromwandler		1	2	
Kommunikation		RS485		
Kommunikationsreichweite (m)		1000		
Benutzeroberfläche		2 LED		
Genauigkeit	Spannung/Strom		Klasse 1	
	Wirkenergie		Klasse 1	
	Blindenergie		Klasse 2	
Leistungsaufnahme (W)		≤ 5		
Mechanische	Abmessungen (B×H×T mm)		19×85×67	
	Gewicht (g)		50	
	Ständer		DIN-Schiene	

<b>Modell</b>		<b>GMK110</b>	<b>GMK110D</b>
Umgebung	Schutzklasse	IP20	
	Betriebstemperaturbereich (°C)	-30 - +60	
	Lagertemperaturbereich (°C)	-30 - +70	
	Relative Luftfeuchtigkeit (nicht kondensierend)	0 % - 95 %	
	Max. Betriebshöhe (m)	3000	

**01 Προληπτικά μέτρα ασφαλείας**

EL

**Δήλωση αποποίησης ευθύνης**

- Οι πληροφορίες σε αυτόν τον οδηγό γρήγορης εγκατάστασης υπόκεινται σε αλλαγές λόγω ενημερώσεων του προϊόντος ή για άλλους λόγους. Το σύνολο των περιγραφών στον συγκεκριμένο οδηγό εγκατάστασης παρέχονται μόνο για καθοδήγηση.
- Διαβάστε τον οδηγό γρήγορης εγκατάστασης πριν από την εγκατάσταση.
- Όλες οι εργασίες θα πρέπει να εκτελούνται από εκπαιδευμένους και καταρτισμένους τεχνικούς που είναι εξοικειωμένοι με τα τοπικά πρότυπα και τους κανονισμούς ασφαλείας.
- Ελέγξτε τα παραδοτέα για να βεβαιώσετε την ορθότητα του μοντέλου, την πληρότητα της συσκευασίας, καθώς επίσης και να βεβαιωθείτε ότι δεν υπάρχουν εμφανείς βλάβες. Επικοινωνήστε με τον κατασκευαστή εάν εντοπιστεί τυχόν βλάβη ή σε περίπτωση απουσίας οποιουδήποτε εξαρτήματος.
- Τηρείτε αυστηρά τις οδηγίες εγκατάστασης, χειρισμού και διαμόρφωσης που παρατίθενται στον συγκεκριμένο οδηγό και στο σχετικό εγχειρίδιο χρήστη. Ο κατασκευαστής δεν φέρει ευθύνη για βλάβες στον εξοπλισμό ή τραυματισμούς σε περίπτωση μη τήρησης των οδηγιών. Για περισσότερες λεπτομέρειες σχετικά με την εγγύηση, επισκεφθείτε την ιστοσελίδα <https://en.goodwe.com/warranty>.

**Αποποίηση ευθύνης για την ασφάλεια****ΠΡΟΕΙΔΟΠΟΙΗΣΗ**

- Βεβαιωθείτε ότι η συσκευή είναι απενεργοποιημένη πριν από οποιαδήποτε ενέργεια.
- Βεβαιωθείτε ότι τα καλώδια είναι συνδεδεμένα σταθερά και σωστά. Η ακατάλληλη καλωδίωση μπορεί να έχει ως αποτέλεσμα κακή επαφή ή να προκαλέσει βλάβη στη συσκευή.
- Δεν πρέπει να πραγματοποιείται καμία εργασία κατά την ενεργοποίηση του μετρητή. Διαφορετικά, μπορεί να προκληθεί τραυματισμός ή ζημιά στον μετρητή. Συνιστάται η χρήση πρόσθετων διακοπών κυκλώματος στην πλευρά εισόδου τάσης του μετρητή.
- Για να αποφευχθεί το υπερβολικό ρεύμα που προκαλεί βλάβη στον μετρητή, απαιτείται πρόσθετη ασφάλεια με ονομαστικό ρεύμα 0,5 A στην πλευρά εισόδου τάσης.
- Σε περιοχές στις οποίες υπάρχει κίνδυνος πτώσης κεραυνών, εάν το καλώδιο της συσκευής υπερβαίνει τα 10 μέτρα και έχει καλωδιωθεί χωρίς γειωμένους μεταλλικούς αγωγούς, συνιστάται η χρήση εξωτερικού αλεξικέρανου.
- Ο δείκτης προστασίας από εισχώρηση του Έξυπνου μετρητή είναι IP20. Αυτό σημαίνει ότι είναι κατάλληλος για εγκατάσταση σε εσωτερικό χώρο ή μέσα σε κιβώτιο διανομής. Για εγκατάσταση σε εξωτερικό χώρο, προετοιμάστε ένα αδιάβροχο κάλυμμα (μόνοι σας) για να προστατεύσετε τον έξυπνο μετρητή. Διαφορετικά, θα προκληθεί βλάβη στον εξοπλισμό και ο κατασκευαστής δεν θα φέρει καμία απολύτως ευθύνη.
- Οι προειδοποιητικές ετικέτες στον έξυπνο μετρητή είναι οι εξής.

	Κίνδυνος υψηλής τάσης. Πρώτα απενεργοποιήστε τον έξυπνο μετρητή πριν από οποιαδήποτε εργασία.		Υπάρχουν ενδεχόμενοι κίνδυνοι. Φορέστε εξοπλισμό ατομικής προστασίας πριν από οποιουδήποτε χειρισμούς.
	Πριν από οποιαδήποτε λειτουργία, διαβάστε προσεκτικά τον οδηγό.		Εξοπλισμός που προστατεύεται σε κάθε σημείο με ΔΙΠΛΗ ΜΟΝΩΣΗ ή ΕΝΙΣΧΥΜΕΝΗ ΜΟΝΩΣΗ.
	Σήμανση RCM.		Μην απορρίπτετε τον προϊόν μαζί με τα οικιακά απορρίμματα. Απορρίπτετε το προϊόν σύμφωνα με τους τοπικούς νόμους και κανονισμούς ή επιστρέψτε το στον κατασκευαστή.
	Σήμανση CE.	Δ/Υ	Δ/Υ

## Έλεγχος πριν από την ενεργοποίηση

Αρ.	Στοιχεία προς έλεγχο
1	Το προϊόν είναι σταθερά τοποθετημένο σε καθαρό, καλά αεριζόμενο μέρος και έχει τοποθετηθεί με τρόπο που διευκολύνει τον χειρισμό του.
2	Τα καλώδια τροφοδοσίας, CT και επικοινωνίας είναι συνδεδεμένα σωστά και με ασφάλεια.
3	Τα κολάρα των καλωδίων δεν φέρουν βλάβες και έχουν τοποθετηθεί σωστά και ομοιόμορφα.

## Φύλαξη

Εάν ο εξοπλισμός δεν πρόκειται να εγκατασταθεί ή να χρησιμοποιηθεί άμεσα, βεβαιωθείτε ότι το περιβάλλον φύλαξης πληροί τις παρακάτω προϋποθέσεις:

- Μην ανοίγετε την εξωτερική συσκευασία και μην πετάτε το αποξηραντικό.
- Φυλάσσετε τον εξοπλισμό σε καθαρό μέρος. Βεβαιωθείτε ότι η θερμοκρασία και η υγρασία είναι κατάλληλες και ότι δεν υπάρχει συμπύκνωση υδρατμών.
- Εάν ο έξυπνος μετρητής μείνει αποθηκευμένος για μεγάλο χρονικό διάστημα, θα πρέπει να ελεγχθεί από επαγγελματίες πριν να τεθεί σε χρήση.

## 02 Δήλωση συμμόρφωσης ΕΕ

Η μονάδα που πωλείται στην ευρωπαϊκή αγορά πληροί τις ακόλουθες οδηγίες και απαιτήσεις:

- Οδηγία ηλεκτρομαγνητικής συμβατότητας 2014/30/ΕΕ (EMC)
- Οδηγία χαμηλής τάσης για ηλεκτρικές συσκευές 2014/35/ΕΕ (LVD)
- Οδηγία 2011/65/ΕΕ και (ΕΕ) 2015/863 σχετικά με τον περιορισμό της χρήσης επικίνδυνων ουσιών (RoHS)
- Οδηγία 2012/19/ΕΕ σχετικά με τα απόβλητα ηλεκτρικού και ηλεκτρονικού εξοπλισμού
- Καταχώριση, αξιολόγηση, αδειοδότηση και περιορισμοί των χημικών προϊόντων (EK) αρ. 1907/2006 (REACH)

Μπορείτε να πραγματοποιήσετε λήψη της Δήλωσης συμμόρφωσης ΕΕ στη διεύθυνση <https://en.godwe.com>.

## 03 Τεχνικές παράμετροι

Μοντέλο		GMK110	GMK110D	
Τροφοδοσία	Δίκτυο	Μονοφασικό		
	Τάση	Ονομαστική τάση-Γραμμή προς N (Vac)	230	
		Εύρος τάσης (Vac)	85-288	
		Ονομαστική συχνότητα δικτύου εναλλασσόμενου ρεύματος (Hz)	50/60	
	Ρεύμα	Λόγος μετασχηματιστή ρεύματος	120A: 40mA	
		Αριθμός μετασχηματιστών ρεύματος	1	2
Επικοινωνία		RS485		
Απόσταση επικοινωνίας (m)		1.000		
Διεπαφή χρήση		2 LED		
Ακρίβεια	Τάση/Ρεύμα	Κλάση 1		
	Ενεργός ενέργεια	Κλάση 1		
	Ενέργεια αντίδρασης	Κλάση 2		
Κατανάλωση ισχύος (W)		≤5		

Μοντέλο		GMK110	GMK110D
Μηχανικές	Διαστάσεις (Π×Υ×Β mm)	19×85×67	
	Βάρος (g)	50	
	Βάση	Ράγα DIN	
Περιβάλλον	Δείκτης προστασίας από εισχώρηση	IP20	
	Εύρος θερμοκρασίας λειτουργίας (°C)	-30~+60	
	Εύρος θερμοκρασίας φύλαξης (°C)	-30~+70	
	Σχετική υγρασία (χωρίς συμπύκνωση)	0%~95%	
	Μέγιστο υψόμετρο λειτουργίας (m)	3.000	

## 01 Precauciones de seguridad

ES

### Aviso legal general

- La información contenida en la presente guía de instalación rápida puede cambiar debido a actualizaciones del producto u otros motivos. La finalidad de las descripciones incluidas es exclusivamente orientativa.
- Antes de instalar, lea la totalidad de la guía de instalación rápida.
- Todas las operaciones deben ser llevadas a cabo por técnicos formados y con conocimientos que estén familiarizados con los estándares y normas de seguridad locales.
- Compruebe la entrega para verificar que el modelo sea correcto, los contenidos estén completos y su aspecto sea el de un producto intacto. Póngase en contacto con el fabricante si se encuentra algún daño o si falta algún componente.
- Siga con exactitud las instrucciones de instalación, uso y configuración de esta guía y el manual del usuario. El fabricante no será responsable de daños del equipo o lesiones personales si usted no sigue las instrucciones. Para obtener más información sobre la garantía, visite <https://en.goodwe.com/warranty>.

### Aviso legal de seguridad



#### ADVERTENCIA

- Asegúrese de que el dispositivo esté desconectado antes de cualquier operación.
- Asegúrese de que los cables estén conectados con firmeza, correctamente y de forma segura. Un cableado inadecuado puede causar malos contactos o dañar el dispositivo.
- No se deben realizar operaciones con el contador encendido. De lo contrario, provocará lesiones personales o daños en el contador. Se recomienda usar disyuntores de circuitos adicionales en el lado de entrada de la tensión del contador.
- Para evitar que una corriente excesiva dañe el contador, se necesita un fusible adicional con una corriente nominal de 0,5 A en el lado de entrada de la tensión.
- En zonas con riesgo de rayos, si el cable del dispositivo supera los 10 m y está cableado sin conductos metálicos a tierra, se le recomienda que use un dispositivo de protección contra rayos externo.
- La clasificación de protección de entrada del contador inteligente es IP20, que es adecuada para la instalación en interiores o dentro de la caja de distribución. Para la instalación en exteriores, prepare una cubierta impermeable (debe hacerlo usted) para proteger el contador inteligente. De lo contrario se producirán daños en el equipo, que quedan fuera de la responsabilidad del fabricante.
- Las etiquetas de advertencia del contador inteligente son las que se indican a continuación.

	Peligro de alta tensión. Apague el contador inteligente antes de realizar cualquier operación.		Existen riesgos potenciales. Utilice EPI adecuados antes de realizar cualquier operación.
	Lea la guía antes de realizar cualquier operación.		Equipo protegido completamente por AISLAMIENTO DOBLE o AISLAMIENTO REFORZADO.
	Marcado RCM.		No elimine el producto como residuo doméstico. Deseche el producto de acuerdo con las leyes y reglamentos locales o envíelo al fabricante.
	Marcado CE.	ND	ND

## Comprobar antes de encender

N.º	Elemento de comprobación
1	El producto está instalado firmemente en un lugar limpio con una buena ventilación y en el que es fácil de usar.
2	Los cables de corriente de entrada, los cables CT y los cables de comunicación están conectados correctamente y con seguridad.
3	Las bridas para cables están intactas y correcta y uniformemente guiadas.

## Almacenamiento

Si no se prevé instalar o usar el equipo de inmediato, asegúrese de que el entorno de almacenamiento cumpla los siguientes requisitos:

- No desembale el embalaje exterior ni deseche el desecante.
- Guarde el equipo en un lugar limpio. Asegúrese de que la temperatura y la humedad sean adecuadas y de que no haya condensación.
- Si el contador inteligente se ha almacenado durante un tiempo prolongado, deberán comprobarlo profesionales antes de ponerlo en uso.

## 02 Declaración de conformidad de la UE

El módulo vendido en el mercado europeo cumple con las siguientes directivas y requisitos:

- Directiva sobre compatibilidad electromagnética 2014/30/UE (CEM)
- Directiva sobre aparatos eléctricos de baja tensión 2014/35/UE (DBT)
- Directiva sobre restricciones a sustancias peligrosas 2011/65/UE y (UE) 2015/863 (RoHS)
- Residuos de aparatos eléctricos y electrónicos 2012/19/UE
- Registro, evaluación, autorización y restricción de sustancias químicas (CE) n.º 1907/2006 (REACH)

Puede descargar la Declaración de Conformidad de la UE en <https://en.goodwe.com>.

## 03 Parámetros técnicos

Modelo		GMK110	GMK110D	
Entrada	Red	Monofásica		
	Tensión	Tensión nominal: línea a N (V CA)	230	
		Intervalo de tensión (V CA)	85-288	
		Frecuencia nominal de red de CA (Hz)	50/60	
	Supervisión	Relación de transformador de corriente	120 A: 40 mA	
		Número de transformadores de corriente	1	2
Comunicación		RS485		
Distancia de comunicación (m)		1000		
Interfaz de usuario		2 LED		
Precisión	Tensión/Corriente	Clase 1		
	Energía activa	Clase 1		
	Energía reactiva	Clase 2		
Consumo de potencia (W)		≤5		
Mecánica	Dimensiones (An×Al×P mm)	19 × 85 × 67		
	Peso (g)	50		
	Soporte de	Carril DIN		

Modelo		GMK110	GMK110D
Entorno	Grado de protección IP	IP20	
	Intervalo de temperatura de funcionamiento (°C)	-30~+60	
	Intervalo de temperatura de almacenamiento (°C)	-30~+70	
	Humedad relativa (sin condensación)	0 %-95 %	
	Máx. altitud de funcionamiento (m)	3000	

**01 Ohutusjuhised****ET****Üldine lahtiütlus**

- Selles kiirpaigaldusjuhendis sisalduv teave võib tooteuenduste või muude põhjuste tõttu muutuda. Kõik kirjeldused on mõeldud ainult üldise suunisenähtena.
- Enne paigaldamist lugege kiirpaigaldusjuhend tähelepanelikult läbi.
- Kõiki töid peavad teostama vastava väljaõppega ja asjatundlikud tehnikud, kes tunnevad kohalikke standardeid ja ohutuseeskirju.
- Kontrollige tarnitud tooted üle, veendudes, et teil on õige mudel, saadetise sisu on täielik ja kõik komponendid on terved. Kui märkate mingeid kahjustusi või mõni osa on puudu, võtke ühendust tootjaga.
- Järgige täpselt selles juhendis ja kasutusjuhendis antud paigaldus-, kasutus- ja konfigureerimisjuhiseid. Tootja ei vastuta seadmete kahjustuse ega kehavigastuste eest, mille põhjuseks on juhiste eiramine. Garantii kohta leiate põhjalikumalt teavet aadressilt <https://en.goodwe.com/warranty>.

**Ohutuse lahtiütlus****HOIATUS**

- Enne mis tahes toimingut alustamist veenduge, et seade oleks välja lülitatud.
- Kontrollige, kas juhtmed on ühendatud korralikult, kindlalt ja õigesti. Vale kaabeldus võib põhjustada kehvast kontaktist või seadme kahjustust.
- Arvesti sisselülitamise ajal pole toimingud lubatud. Vastasel juhul tekib kehavigastuste või arvestikahjustuste oht. Arvesti külje peal on soovitatav kasutada voolusisendi poole täiendavaid kaitselüliteid.
- Et vältida arvesti kahjustamist liigvoolu poolt, tuleks pingesisendi poole paigaldada lisakaitsmeid nimivooluga 0,5 A.
- Kui seadme juhe on pikem kui 10 m ja ühendatud ilma maandatud metalljuhtideta, on äikesehuga piirkondades soovitatav kasutada välist piksekaitset.
- Nutika arvesti sissepääsu kaitseklass on IP20, mis sobib paigaldamiseks siseruumidesse või jaotuskabiini sisemusse. Välistingimustesse paigaldamiseks valmistage (ise) nutiarvesti kaitsemiseks ette veekindel kate. Vastasel juhul põhjustab see seadmele kahju, mille eest tootja ei vastuta.
- Nutiarvestil on järgmised hoiatussildid.

	Ohtlik kõrgepinge. Enne mis tahes toiminguid lülitage nutiarvesti välja.		Esinevad võimalikud riskid. Kandke enne iga operatsiooni nõuetekohaseid isikukaitsevahendeid.
	Lugege see juhend enne seadme kasutamist läbi.		Seadmed, on läbivalt KAITSTUD KAHEKORDSE ISOLATSIOONI või TUGEVDATUD ISOLATSIOONIGA.
	RCM-märgis.		Ärge visake seda toodet olmejäätmetena ära. Visake toode ära vastavalt kohalikele seadustele ja eeskirjadele või saatke see tootjale tagasi.
	CE-vastavusmärgis.	Pole	Pole

## Kontrollige enne sisselülitamist

Nr	Kontrollitav punkt
1	Toode on korralikult paigaldatud puhtasse, hea ventilatsiooniga ja hõlpsalt juurdepääsetavasse kohta.
2	Toitejuhtmed, CT-kaablid ja sidekaablid on ühendatud õigesti ja turvaliselt.
3	Kaablisidemed on terved, korralikult ja ühtlaselt paigutatud.

## Hoiustamine

Kui seadet ei plaanita kohe paigaldada või kasutada, veenduge, et selle hoiukeskkond vastaks järgmistele tingimustele.

- Ärge avage välispakendit ega visake desikanti ära.
- Hoidke seadet puhtas kohas. Veenduge, et temperatuur ja õhuniiskus oleks sobivad (ilma kondenseerumiseta).
- Kui nutikat arvestit on pikalt hoiustatud, tuleb see lasta enne kasutamist asjatundjatel ole kontrollida.

## 02 EL-i vastavusdeklaratsioon

Euroopa turul müüdav moodul vastab järgmistele direktiividele ja nõuetele:

- Elektromagnetilise ühilduvuse direktiiv 2014/30/EL (EMÜ)
- Elektriseadmete madalpinge direktiiv 2014/35/ EL (LVD)
- Ohtlike ainete kasutamise piirangute direktiiv 2011/65/EL ja (EL) 2015/863 (RoHS)
- Elektri- ja elektroonikaseadmete jäätmed 2012/19/EL
- Kemikaalide registreerimine, hindamine, autoriseerimine ja piiramine (EÜ) nr 1907/2006 (REACH)

Saate ELi vastavusdeklaratsiooni alla laadida aadressilt <https://en.goodwe.com>.

## 03 Tehnilised parameetrid

Mudel		GMK110	GMK110D	
Sisend	Elektrivõrk		Üks faas	
	Pinge	Nimipinge – liin > N (Vac)	230	
		Pingevahemik (Vac)	85-288	
		Vahelduvvooluvõrgu nimisagedus (Hz)	50/60	
	Vool	Voolutrafo suhe	120A: 40mA	
		Voolutrafode arv	1	2
Side		RS485		
Sideraadius (m)		1000		
Kasutajaliides		2 LED		
Täpsus	Pinge/vool		Klass 1	
	Aktiivenergia		Klass 1	
	Reaktiivenergia		Klass 2	
Võimsustarve (W)		≤5		
Mehaaniline	Mõõtmed (L×K×P mm)		19×85×67	
	Kaal (g)		50	
	Kinnitus		DIN-relss	

Mudel		GMK110	GMK110D
Keskcond	IP-kaitseklass	IP20	
	Tööt temperatuuri vahemik (°C)	-30~+60	
	Hoiundamistemperatuuri vahemik (°C)	-30~+70	
	Suhteline õhuniiskus (mittekondenseeruv)	0%~95%	
	Kasutuskoha max kõrgus merepinnast (m)	3000	

## 01 Varotoimenpiteet

FI

### Yleinen vastuuvapauslauseke

- Tässä pika-asennusoppaassa esitetyt tiedot voivat muuttua tuotepäivityksien tai muiden syiden vuoksi. Kaikki kuvaukset ovat vain ohjeistusta varten.
- Lue pika-asennusopas ennen asennusta.
- Vain koulutetut teknikot saavat suorittaa kaikkia toimintoja, sillä he tuntevat paikalliset standardit ja turvallisuusmääräykset.
- Tarkista tuotteista oikea malli, täysi sisältö ja ehjä ulkonäkö. Ota valmistajaan yhteyttä, jos tuotteessa on virheitä tai puuttuvia komponentteja.
- Seuraa tarkasti tässä oppaassa ja käyttöohjeessa kuvattuja asennus-, toiminta- ja määrittelyohjeita. Valmistaja ei ole vastuussa välinevahingosta tai henkilövahingosta, jos näitä ohjeita ei noudateta. Lisätietoja takuusta löytyy osoitteesta <https://en.goodwe.com/warranty>.

### Turvallisuusvastuuvapauslauseke



#### VAROITUS

- Varmista, että laite on poissa päältä ennen käyttöä.
- Varmista, että kaapelit on kytketty tiukasti, turvallisesti ja oikein. Virheellinen johdotus voi aiheuttaa heikon yhteyden tai vahingoittaa laitetta.
- Ei toimintaa, kun mittari on kytketty päälle. Muussa tapauksessa aiheutuu henkilövahinkoja tai mittari vaurioituu. Suositellaan ylimääräisiä katkaisimia mittarin jännitetulopuolelle.
- Jotta estetään liiallista virtaa vaurioittamasta mittaria, jännitetulopuolelle tarvitaan nimellisvirraltaan 0,5 A lisäsulake.
- On suositeltavaa käyttää ulkoista salamaniskuilta suojaavaa laitetta alueilla, joilla on salamaniskujen vaara ja laitteen kaapelointi ylittää 10 metrin ilman maadoitettuja metallijohtoja.
- Älykkään mittarin suojausluokka on IP20, joten se soveltuu asennettavaksi sisätiloihin tai haaroitusrasian sisälle. Ulkoasennuksia varten valmistelee vesitiivis kansi (omana työnäsi) suojaamaan älymittaria. Muussa tapauksessa laitteelle voi aiheutua vahinkoa, joka on valmistajan vastuun ulkopuolella.
- Älymittarissa on seuraavat varoitusmerkinnät.

	Suurjännitevaara. Sammuta älymittari ensin ennen mitään toimintoja.		Mahdollisia riskejä on olemassa. Käytä asianmukaisia henkilönsuojaimia ennen mitään toimintoja.
	Lue käyttöopas läpi ennen mitään toimintoja.		Laite on suojattu KAKSOISERISTYKSELLÄ tai VAHVISTETULLA ERISTYKSELLÄ.
	RCM-merkintä.		Älä hävitä tuoteta kotitalousjätteenä. Hävitä tuote paikallisten lakien ja määräysten mukaisesti tai lähetä se takaisin valmistajalle.
	CE-merkintä.	Ei soveltuva	Ei soveltuva

## Tarkista ennen käynnistämistä

Nro.	Tarkistuskohde
1	Tuote on asennettu tukevasti puhtaaseen paikkaan, joka on hyvin ilmastoitu ja helppokäyttöinen.
2	Ottotehokaapelit, CT-kaapelit ja tiedonsiirtokaapelit on liitetty oikein ja turvallisesti.
3	Kaapelikiinnikkeet ovat ehjiä sekä oikein että tasaisesti reititettyjä.

## Säilytys

Jos välinettä ei asenneta tai käytetä välittömästi, varmista, että säilytysympäristö täyttää seuraavat vaatimukset:

- Älä avaa ulkopakkausta tai heitä kuivausainetta pois.
- Säilytä välinettä puhtaassa paikassa. Varmista, että lämpötila ja kosteus ovat sopivia ja että kondensaatiota ei ole.
- Asiantuntijoiden on tarkistettava älymittari ennen käyttöä, jos sitä on säilytetty pitkiä aikoja.

## 02 EU-vaatimustenmukaisuusvakuutus

Euroopan markkina-alueilla myytävä moduuli täyttää seuraavat direktiivit ja vaatimukset:

- Sähkömagneettinen yhteensopivuus -direktiivi 2014/30/EU (EMC)
- Pienjännittdirektiivi 2014/35/EU (LVD)
- Vaarallisten aineiden käytön rajoittaminen 2011/65/EU ja (EU) 2015/863 (RoHS)
- Sähkö- ja elektroniikkalaiteromu 2012/19/EU
- Kemikaalien rekisteröinti, arviointi, lupamenettely ja rajoitukset (EY) nro 1907/2006 (REACH)

Voit ladata EU:n vaatimustenmukaisuusvakuutuksen osoitteesta <https://en.goodwe.com>.

## 03 Tekniset parametrit

Malli		GMK110	GMK110D	
Tulo	Verkko	Yksivaiheinen		
	Jännite	Nimellisjännite vaihe-N (Vac)	230	
		Jännitealue (Vac)	85-288	
		Nimellinen AC-verkkotaajuus (Hz)	50/60	
	Virta	Virran muuntosuhde	120 A: 40 mA	
		Virtamuuntajien lukumäärä	1	2
Tiedonsiirto		RS485		
Tiedonsiirtoetäisyys (m)		1 000		
Käyttöliittymä		2 LED		
Tarkkuus	Jännite/virta	Luokka 1		
	Pätöenergia	Luokka 1		
	Loisenergia	Luokka 2		
Virrankulutus (W)		≤5		
Mekaaninen	Mitat (L x K x S mm)	19×85×67		
	Paino (g)	50		
	Asennus	DIN-kisko		

Malli		GMK110	GMK110D
Ympäristö	Kotelointiluokka	IP20	
	Käyttölämpötila (°C)	-30~+60	
	Varastointilämpötila (°C)	-30~+70	
	Suhteellinen kosteus (ei kondensoituvia)	0 %-95 %	
	Enimmäiskäyttökorkeus (m)	3 000	

## 01 Précautions de sécurité

FR

### Avis général

- Les informations contenues dans ce guide d'installation rapide sont susceptibles d'être modifiées en raison de mises à jour du produit ou pour d'autres raisons. Toutes les descriptions ne sont données ici qu'à titre indicatif.
- Avant toute installation, lisez l'intégralité du guide d'installation rapide.
- Toutes les opérations doivent être effectuées par des techniciens formés et compétents qui sont familiarisés avec les normes et les réglementations de sécurité locales.
- Vérifiez que les éléments livrés correspondent au bon modèle, que le contenu est complet et qu'il semble intact. Contactez le fabricant si vous constatez des dommages ou si un composant est manquant.
- Suivez scrupuleusement les instructions d'installation, d'utilisation et de configuration de ce guide et du manuel de l'utilisateur. Le fabricant ne pourra être tenu pour responsable en cas de dommages matériels ou de blessures intervenant si vous ne respectez pas les consignes. Pour plus d'informations sur la garantie, rendez-vous sur <https://en.goodwe.com/warranty>.

### Avis de sécurité



#### AVERTISSEMENT

- Assurez-vous que l'appareil est hors tension avant toute opération.
- Assurez-vous que les câbles sont connectés fermement, de manière sûre et correcte. Un câblage inapproprié peut entraîner un mauvais contact ou endommager l'appareil.
- N'effectuez aucune opération lorsque le compteur est allumé. Sinon, cela entraînera une blessure ou un endommagement du compteur. Il est recommandé d'installer des disjoncteurs supplémentaires du côté de l'entrée de tension du compteur.
- Pour empêcher tout courant excessif susceptible d'endommager le compteur, un fusible supplémentaire d'une intensité nominale de 0,5 A est nécessaire du côté de l'entrée de tension.
- Dans les zones à risque de foudre, si le câble de l'appareil dépasse 10 m et s'il est câblé sans conduits métalliques mis à la terre, il est recommandé d'utiliser un appareil externe de protection contre la foudre.
- L'indice de protection contre les infiltrations du compteur intelligent est IP20, ce qui convient pour une installation en intérieur ou à l'intérieur du tableau de distribution. Pour une installation en extérieur, préparez une coque étanche (vous-même) afin de protéger le compteur intelligent. Sinon, l'équipement risque d'être endommagé et ce type de dommage va au-delà de la responsabilité du fabricant.
- Les étiquettes d'avertissement disposées sur le compteur intelligent sont les suivantes.

	Risque de haute tension. Avant toute opération, mettez d'abord le compteur intelligent hors tension.		Il existe des risques potentiels. Portez un équipement de protection individuelle approprié pour toute opération.
	Avant toute opération, lisez le manuel de l'utilisateur.		Ensemble de l'équipement protégé par une DOUBLE ISOLATION ou une ISOLATION RENFORCÉE.
	Marquage RCM.		Ne mettez pas le produit au rebut en tant que déchet ménager. Mettez-le au rebut conformément aux lois et réglementations locales, ou renvoyez-le au fabricant.
	Marquage CE.	N/A	N/A

## Vérification avant la mise sous tension

N°	Élément de vérification
1	Le produit est solidement installé dans un endroit propre, bien ventilé et facile d'accès.
2	Les câbles d'alimentation d'entrée, les câbles du transformateur de courant et les câbles de communication sont correctement et fermement connectés.
3	Les attaches de câbles sont intactes et ces derniers sont acheminés correctement et uniformément.

## Stockage

Si l'équipement n'est pas installé ou utilisé immédiatement, assurez-vous que l'environnement de stockage respecte les exigences suivantes :

- Ne déballez pas l'emballage extérieur et ne jetez pas le sachet déshydratant.
- Stockez l'équipement dans un endroit propre. Assurez-vous de l'absence de condensation et vérifiez que la température et l'humidité sont appropriées.
- Si le compteur intelligent a été stocké pendant une longue période, il doit être vérifié par des professionnels avant d'être mis en service.

## 02 Déclaration UE de conformité

Le module vendu sur le marché européen est conforme aux directives et exigences suivantes :

- Directive sur la compatibilité électromagnétique 2014/30/UE (CEM)
- Directive sur la basse tension des appareils électriques 2014/35/UE (DBT)
- Directives sur la restriction des substances dangereuses 2011/65/UE et 2015/863 (UE) (RoHS)
- Déchets d'équipements électriques et électroniques 2012/19/UE
- Enregistrement, évaluation, autorisation et restriction des substances chimiques (CE) n° 1907/2006 (REACH)

Vous pouvez télécharger la déclaration UE de conformité sur <https://en.goodwe.com>.

## 03 Paramètres techniques

Modèle		GMK110	GMK110D	
Entrée	Réseau électrique		Monophasé	
	Tension	Tension nominale - Phase-à-neutre (VCA)	230	
		Plage de tension (VCA)	85-288	
		Fréquence nominale du réseau CA (Hz)	50/60	
	Courant	Rapport du transformateur de courant	120 A: 40 mA	
		Nombre de transformateurs de courant	1	2
Communication		RS485		
Distance de communication (m)		1 000		
Interface utilisateur		2 LED		
Précision	Tension/Courant		Classe 1	
	Énergie active		Classe 1	
	Énergie réactive		Classe 2	
Consommation électrique (W)		≤ 5		

Modèle		GMK110	GMK110D
Caractéristiques mécaniques	Dimensions (l x H x P mm)	19 x 85 x 67	
	Poids (g)	50	
	Fixation	Rail DIN	
Environnement	Indice de protection	IP20	
	Plage de température de fonctionnement (°C)	-30 à +60	
	Plage de température de stockage (°C)	-30 à +70	
	Humidité relative (sans condensation)	0 %-95 %	
	Altitude d'exploitation maximale (m)	3 000	

## 01 Mjere predostrožnosti

### Opća izjava o ograničenju odgovornosti

- Informacije u ovom vodiču za brzu instalaciju podložne su promjenama zbog ažuriranja proizvoda ili drugih razloga. Svi opisi ovdje služe samo kao smjernice.
- Prije instalacije, pročitajte vodič za brzu instalaciju.
- Sve radnje trebaju obavljati obučeni tehničari s dobrim znanjem, upoznati s lokalnim standardima i sigurnosnim propisima.
- Provjerite ispravnost isporučenog modela, kompletan sadržaj i netaknuti izgled isporučenih proizvoda. Ako pronađete bilo kakvo oštećenje ili ako nedostaje neka komponenta, obratite se proizvođaču.
- Strogo slijedite upute za instalaciju, rad i konfiguraciju u ovom vodiču i korisničkom priručniku. Proizvođač nije odgovoran za štetu na opremi ili osobne ozljede ako ne slijedite upute. Za više pojedinosti o jamstvu posjetite <https://en.goodwe.com/warranty>.

### Sigurnosno odricanje od odgovornosti



#### UPOZORENJE

- Provjerite je li uređaj isključen prije bilo kakvih radnji.
- Prije bilo kakvih radnji, provjerite jesu li kablovi spojeni čvrsto, sigurno i ispravno. Neodgovarajuće ožičenje može uzrokovati loš kontakt ili oštetiti uređaj.
- Nema operacija dok je mjerač uključen. U suprotnom, to će uzrokovati tjelesne ozljede ili oštećenje mjerača. Preporučuju se dodatni prekidači strujnog kruga na strani ulaza napona brojila.
- Kako biste spriječili prekomjernu struju koja bi oštetila brojilo, potreban je dodatni osigurač s nazivnom strujom od 0,5 A na strani ulaza napona.
- U područjima s rizikom od munje, ako je kabel uređaja duži od 10 m i ožičen bez uzemljenih metalnih vodova, preporučuje se korištenje vanjskog gromobrana.
- Stupanj zaštite pametnog mjerača od prodora je IP20, što je pogodno za ugradnju u zatvorenom prostoru ili unutar razvodne kutije. Za vanjsku ugradnju pripremite vodootporni poklopac (sami)sami za zaštitu pametnog mjerača. U protivnom će doći do oštećenja opreme, za što je izvan odgovornosti proizvođača.
- Oznake upozorenja na pretvaraču jesu sljedeće.

	<p>Opasnost od visokog napona. Isključite pametni mjerač prije bilo kakvih radnji.</p>		<p>Postoje potencijalni rizici. Prije bilo kakve uporabe, obucite odgovarajuću osobnu zaštitnu opremu.</p>
	<p>Prije bilo kakve uporabe, molimo pažljivo pročitajte korisnički priručnik.</p>		<p>Oprema zaštićena DVOSTRUKOM IZOLACIJOM ili POJAČANOM IZOLACIJOM.</p>

	Oznaka RCM.		Proizvod nemojte odlagati kao kućni otpad. Bacite proizvod u skladu s lokalnim zakonima i propisima, ili ga pošaljite natrag proizvođaču.
	Oznaka CE.	NA (nije primjenjivo)	NA (nije primjenjivo)

## Provjerite prije uključivanja

Br.	Provjerite stavku
1	Proizvod je čvrsto instaliran na čistom mjestu koje je dobro prozračeno i gdje je njime lako rukovati.
2	Ulazni kabele za napajanje, kablovi strujnog transformatora i komunikacijski kablovi spojeni su ispravno i sigurno.
3	Veze za kabele su neoštećene, ispravno i ravnomjerno postavljene.

## Skladištenje

Ako se oprema ne namjerava odmah instalirati ili koristiti, osigurajte da skladišno okruženje ispunjava sljedeće zahtjeve:

- Nemojte raspakirati vanjsko pakiranje niti bacati sredstvo za sušenje.
- Opremu spremite na čisto mjesto. Provjerite jesu li temperatura i vlažnost odgovarajući te da nema kondenzacije.
- Ako je pametno brojilo bilo skladišteno dulje vrijeme, potrebno je da ga, prije stavljanja u uporabu, provjere stručnjaci.

## 02 EU izjava o sukladnosti

Modul koji se prodaje na europskom tržištu zadovoljava sljedeće direktive i zahtjeve:

- Direktiva o elektromagnetskoj kompatibilnosti 2014/30/EU (EMC)
- Direktiva o niskom naponu električnih uređaja 2014/35/EU (LVD)
- Ograničenja Direktive o opasnim tvarima 2011/65/EU i (EU) 2015/863 (RoHS)
- Otpadna električna i elektronička oprema 2012/19/EU
- Registracija, evaluacija, autorizacija i ograničavanje kemikalija (EZ) br. 1907/2006 (REACH)

EU izjavu o sukladnosti možete preuzeti na <https://en.goodwe.com>.

### 03 Tehnički parametri







Model		GMK110	GMK110D	
Ulaz	Mreža	Jednofazni		
	Napon	Nazivni napon voda do N (V izmjenične struje)	230	
		Raspon napona (V izmjenične struje)	85-288	
		Nazivna izmjenična mrežna frekvencija (Hz)	50/60	
	Struja	Omjer strujnog transformatora	120A: 40mA	
		Broj strujnih transformatora	1	2
Komunikacija		RS485		
Udaljenost komunikacije (m)		1000		
Korisničko sučelje		2 LED		
Preciznost	Napon/struja	Razred 1		
	Aktivna energija	Razred 1		
	Reaktivna energija	Razred 2		
Potrošnja energije (W)		≤5		
Mehanički	Dimenzije (Š×V×D mm)	19×85×67		
	Težina (g)	50		
	Montaža	Din šina		
Okolina	Ocjena zaštite od prodora	IP20		
	Raspon radne temperature (°C)	-30°C ~ +60°C		
	Raspon temperature skladištenja (°C)	-30°C ~ +70°C		
	Relativna vlažnost (bez kondenzacije)	0%-95%		
	Maks. radna visina (m)	3000		

**01 Biztonsági óvintézkedések****HU****Általános felelősségkizáró nyilatkozat**

- A jelen rövid telepítési útmutatóban szereplő információk a termékfrissítések miatt vagy más okokból módosulhatnak. Az itt szereplő összes leírás csak útmutatásul szolgál.
- A telepítés előtt olvassa el a rövid telepítési útmutatót.
- Az összes műveletet kizárólag megfelelő tudással és képzettséggel rendelkező, a helyi szabványokat és biztonsági előírásokat ismerő technikusoknak szabad elvégezniük.
- Ellenőrizze a kapott csomagot, hogy megfelelő-e a modell, teljes-e a csomag tartalma, és hogy szemmel láthatóan sérülésmentes-e a termék. Ha hiányzik egy vagy több alkatrész, vagy sérülést észlel, akkor forduljon a gyártóhoz.
- Szigorúan tartsa be a jelen útmutatóban és a felhasználói kézikönyvben található telepítési, használati és konfigurálási utasításokat. A gyártó nem vállal felelősséget az anyagi károkért és a személyi sérülésekért, ha Ön nem tartja be az utasításokat. További garanciális részletekért kérjük, látogasson el a következő weboldalra: <https://en.goodwe.com/warranty>.

**Biztonsági Nyilatkozat****FIGYELMEZTETÉS**

- Mielőtt bármilyen műveletet végez, győződjön meg róla, hogy az eszköz áramellátása ki van kapcsolva.
- Ügyeljen rá, hogy a kábelek szorosan, stabilan és megfelelően csatlakozzanak. A nem megfelelő huzalozás hibás érintkezést okozhat és kárt tehet az eszközben.
- Ne végezzen műveleteket, amíg a mérőműszer be van kapcsolva. Ellenkező esetben személyi sérülést vagy a berendezés károsodását okozhatja. Javasolt további áramköri megszakítókat használni a mérőműszer feszültségbemeneti oldalán.
- Annak megakadályozása céljából, hogy a túláram kárt tegyen a mérőműszerben, egy további, 0,5 A névleges áramerősségű biztosíték szükséges a feszültségbemeneti oldalon.
- Villámárveszélyes területen: ha az eszköz kábele több mint 10 méter hosszú, és a kábelt földelt fém védőcső nélkül kötik be, akkor azt javasoljuk, hogy használjon külső villámvédelmi eszközt.
- Az intelligens mérőberendezés védettségi osztálya IP20, amely alkalmas beltéri vagy az elosztószekrény belsejében történő telepítésre. Kültéri telepítés esetén gondoskodjon vízálló takarásról (saját beszerzésből) az intelligens mérőműszer védelme érdekében. Ellenkező esetben olyan károkat okoz a berendezésben, amelyekért a gyártó nem vállal felelősséget.
- Az intelligens mérőműszeren található figyelmeztető címkék a következők.

	Magasfeszültség veszély. Minden művelet előtt kapcsolja ki az intelligens mérőműszert.		Léteznek potenciális kockázatok. Minden művelet előtt viseljen megfelelő egyéni védőfelszerelést.
	Minden művelet előtt olvassa át a kézikönyvet.		A teljes berendezést KETTŐS SZIGETELÉS és MEGERŐSÍTETT SZIGETELÉS védi.
	RCM-jelölés.		Ne dobja ki a terméket háztartási hulladékként. A terméket a helyi törvényeknek és előírásoknak megfelelően dobja ki, vagy küldje vissza a gyártónak.
	CE-jelölés.	Nem vonatkozik	Nem vonatkozik

## Beindítás előtti ellenőrzés

Szám.	Ellenőrizendő tétel
1	A termék tiszta, megfelelően szellőző, könnyű működtetést lehetővé tévő helyre, stabilan van telepítve.
2	A bemeneti tápkábelek, a CT-kábelek és a kommunikációs kábelek megfelelően és biztonságosan vannak csatlakoztatva.
3	A kábelkötegelők épek, és megfelelően és egyenletesen vannak elvezetve.

## Tárolás

Ha a berendezést nem fogják azonnal telepíteni és használatba venni, akkor kérjük, hogy a berendezést a következő előírásoknak megfelelően tárolja:

- Ne távolítsa el a külső csomagolást, és ne dobja ki a szárítóanyagot.
- A berendezést tiszta helyen tárolja. Ügyeljen, hogy megfelelő legyen a hőmérséklet és a páratartalom, valamint hogy ne legyen páralecsapódás.
- Ha az okosmérőt hosszabb ideig tárolták, akkor a használatba vétel előtt ellenőriztetni kell egy szakemberrel.

## 02 EU-megfelelőségi nyilatkozat

Az európai piacon értékesített modul megfelel a következő irányelveknek és követelményeknek:

- Az elektromágneses összeférhetőségről szóló 2014/30/EU irányelv (EMC-irányelv)
- Kiszívóerős elektromos berendezésekről szóló 2014/35/EU irányelv (LVD-irányelv)
- A veszélyes anyagok korlátozásáról szóló 2011/65/EU irányelv és (EU) 2015/863 irányelv (RoHS-irányelv)
- Az elektromos és elektronikus berendezések hulladékairól szóló 2012/19/EU irányelv
- A vegyi anyagok regisztrálásáról, értékeléséről, engedélyezéséről és korlátozásáról (REACH) szóló 1907/2006/EK rendelet (REACH-rendelet)

Az EU-megfelelőségi nyilatkozatot a <https://en.goodwe.com> weboldaltól töltheti le.

## 03 Műszaki paraméterek

Modell		GMK110	GMK110D	
Bemenet	Hálózat	Egyfázisú		
	Feszültség	Névleges feszültség-vonal - N (vákuum)	230	
		Feszültségtartomány (vákuum)	85-288	
		Névleges váltakozó áramú hálózati frekvencia (Hz)	50/60	
	Áramerősség	Áramváltó arány	120A: 40mA	
Áramváltók száma		1	2	
Kommunikáció		RS485		
Kommunikációs távolság (m)		1000		
Felhasználói felület		2 LED		
Pontosság	Feszültség/áramerősség	1. osztály		
	Aktív energia	1. osztály		
	Reaktív energia	2. osztály		
Áramfogyasztás (W)		≤5		

Modell		GMK110	GMK110D
Mechanikai	Méretetek (SZ×MA×MÉ mm)	19 × 85 × 67	
	Súly (g)	50	
	Rögzítés	Din sín	
Környezet	Behatolásvédelmi besorolás	IP20	
	Üzemihőmérséklet-tartomány (°C)	-30~+60	
	Tárolási hőmérséklet-tartomány (°C)	-30~+70	
	Relatív páratartalom (nem lecsapódó)	0%~95%	
	Maximális üzemi magasság (m)	3000	

## 01 Precauzioni di sicurezza

IT

### Esclusione di responsabilità generale







- Le informazioni contenute in questa guida all'installazione rapida sono soggette a modifiche a causa di aggiornamenti del prodotto o per altri motivi. Tutte le descrizioni qui riportate sono a titolo indicativo.
- Prima dell'installazione, leggere la guida rapida all'installazione.
- Tutte le operazioni devono essere eseguite da tecnici addestrati e competenti che conoscono gli standard locali e le norme di sicurezza.
- Controllare che i prodotti consegnati siano corretti nel modello, completi nei contenuti e integri nell'aspetto. Contattare il produttore se si riscontrano danni o se manca un componente.
- Seguire scrupolosamente le istruzioni per l'installazione, il funzionamento e la configurazione contenute in questa guida e nel manuale d'uso. Il produttore non è responsabile di danni all'apparecchiatura o di lesioni personali se non si seguono le istruzioni. Per maggiori informazioni sulla garanzia visitare <https://en.goodwe.com/warranty>.

### Esclusione di responsabilità per la sicurezza



#### AVVERTENZA

- Prima di effettuare qualsiasi operazione, accertarsi che il dispositivo sia spento.
- Assicurarsi che i cavi siano collegati saldamente, in modo sicuro e corretto. Un cablaggio inadeguato può causare un contatto insufficiente o danneggiare il dispositivo.
- Non effettuare nessuna operazione se il contatore è acceso. In caso contrario, potrebbero verificarsi lesioni personali o danni allo strumento. Si consiglia di installare interruttori automatici supplementari sul lato dell'ingresso di tensione del contatore.
- Per evitare che una corrente eccessiva danneggi il contatore, è necessario un fusibile aggiuntivo con una corrente nominale di 0,5 A sul lato dell'ingresso di tensione.
- Nelle aree a rischio di fulmini, se il cavo del dispositivo supera i 10 m ed è cablato senza guaine metalliche con messa a terra, si consiglia di utilizzare un dispositivo antifulmine esterno.
- Il grado di protezione dell'ingresso del contatore intelligente è IP20, adatto per essere installato all'interno o dentro il sottoquadro di distribuzione. Per l'installazione all'aperto, preparare una copertura impermeabile (da soli) per proteggere il contatore intelligente. In caso contrario l'apparecchiatura potrebbe subire danni che non rientrano nella responsabilità del produttore.
- Le etichette di avvertenza sul contatore intelligente sono le seguenti.

	Pericolo di alta tensione. Spegnerne il contatore intelligente prima di effettuare qualunque operazione.		Potenziale rischio. Prima di qualunque operazione, indossare DPI appropriati.
	Leggere attentamente la guida prima di qualunque operazione.		Apparecchiatura protetta in ogni sua parte da DOPPIO ISOLAMENTO o ISOLAMENTO RINFORZATO.
	Marchio RCM.		Non smaltire il prodotto come rifiuto domestico. Smaltire il prodotto conformemente alle leggi e alle normative vigenti a livello locale, oppure rispettarlo al produttore.
	Marchatura CE.	ND	ND

## Controllo prima dell'accensione

Num.	Oggetto del controllo
1	Il prodotto è ben installato in un luogo pulito, ben ventilato e facile da usare.
2	I cavi di alimentazione di ingresso, i cavi CT e i cavi di comunicazione sono collegati correttamente e in modo sicuro.
3	Le fascette di cablaggio sono intatte, posate correttamente e in modo uniforme.

## Immagazzinamento

Se l'apparecchiatura non deve essere installata o utilizzata immediatamente, assicurarsi che l'ambiente di conservazione soddisfi i seguenti requisiti:

- Non disimballare la confezione esterna e non gettare l'essiccante.
- Conservare l'apparecchiatura in un luogo pulito. Assicurarsi che la temperatura e l'umidità siano adeguate e che non ci sia condensa.
- Se il contatore intelligente è stato conservato a lungo, deve essere controllato da professionisti prima di essere messo in funzione.

## 02 Dichiarazione di conformità UE

Il modulo venduto sul mercato europeo soddisfa le seguenti direttive e requisiti:

- Direttiva sulla compatibilità elettromagnetica 2014/30/UE (EMC)
- Direttiva sulla bassa tensione degli apparecchi elettrici 2014/35/UE (LVD)
- Direttiva sulla restrizione delle sostanze pericolose 2011/65/UE e (UE) 2015/863 (RoHS)
- Rifiuti di apparecchiature elettriche ed elettroniche 2012/19/UE
- Registrazione, valutazione, autorizzazione e restrizione delle sostanze chimiche (CE) n. 1907/2006 (REACH)

È possibile scaricare la dichiarazione di conformità UE su <https://en.goodwe.com>.

## 03 Parametri tecnici

Modello		GMK110	GMK110D	
Ingresso	Rete	Monofase		
	Tensione	Linea tensione nominale verso N (Vca)	230	
		Intervallo di tensione (Vca)	85-288	
		Frequenza nominale di rete CA (Hz)	50/60	
	Corrente	Rapporto trasformazione corrente	120 A: 40 mA	
		Numero trasformatori di corrente	1	2
Comunicazione		RS485		
Distanza di comunicazione (m)		1000		
Interfaccia utente		2 LED		
Precisione	Tensione/Corrente	Classe 1		
	Energia attiva	Classe 1		
	Energia reattiva	Classe 2		
Consumo di energia (W)		≤ 5		

Modello		GMK110	GMK110D
Meccanica	Dimensioni (L × A × P mm)	19×85×67	
	Peso (g)	50	
	Montaggio	Guida DIN	
Ambiente	Grado di protezione dall'ingresso	IP20	
	Intervallo di temperatura operativa (°C)	-30~+60	
	Intervallo temperatura di conservazione (°C)	-30~+70	
	Umidità relativa (senza condensa)	0%~95%	
	Altitudine operativa max. (m)	3000	

## 01 Saugos priemonės

LT





### Bendras atsakomybės atsisakymas



- Informacija šiame greitojo diegimo vadove gali keistis dėl gaminio atnaujinimų ar kitų priežasčių. Visi čia pateikti aprašymai yra tik orientaciniai.
- Prieš diegdami perskaitykite greito montavimo vadovą.
- Visas operacijas turi atlikti apmokyti ir vartotojo vadove pateiktų diegimo, naudojimo ir konfigūravimo instrukcijų. El fabricante no será responsable por daños al equipo o lesiones personales si no sigue las instrucciones. Norėdami gauti daugiau informacijos apie garantiją, apsilankykite <https://en.goodwe.com/warranty>.

### Saugos atsisakymas

#### IŠPĖJIMAS

- Prieš atlikdami bet kokius veiksmus įsitinkite, kad prietaisas yra išjungtas.
- Įsitinkite, kad laidai yra tvirtai, saugiai ir tinkamai prijungti. Netinkamas laidų sujungimas gali sukelti prastą kontaktą arba sugadinti įrenginį.
- Negalima atlikti jokių veiksmų, kai skaitiklis įjungtas. Priešingu atveju galimi sužalojimai arba skaitiklio apgadinimas. Skaitiklio įtampos įvesties pusėje rekomenduojami papildomi grandinės pertraukikliai.
- Siekiant išvengti, kad perteklinė srovė nepažeistų skaitiklio, įtampos įvesties pusėje reikia įdėti papildomą saugiklį, kurio srovės vardinė vertė yra 0,5 A.
- Srityse, kuriose yra žaibų pavojus, jei įrenginio laidas viršija 10 m ir jis yra be įžeminto metalinio kanalo, rekomenduojama naudoti išorinį nuo žaibų apsaugantį įrenginį.
- Išmaniojo skaitiklio apsaugos nuo patekimo laipsnis yra IP20, tinkamas montuoti patalpose arba paskirstymo dėžutėse viduje. Jei norite montuoti lauke, paruoškite vandeniui atsparų dangtelį (patys), kuris apsaugotų išmanųjį skaitiklį. Priešingu atveju tai sugadins įrangą, už kurią gamintojas neatsako.
- Įspėjamosios etiketės ant išmaniojo skaitiklio yra šios.

	<p>Aukštos įtampos pavojus. Prieš atlikdami bet kokius veiksmus, visų pirma išjunkite išmaniojo skaitiklio maitinimą.</p>		<p>Galimos rizikos egzistuoja. Prieš bet kokią operaciją dėvėkite tinkamas PPE.</p>
	<p>Prieš atlikdami bet kokius veiksmus, perskaitykite vadovą.</p>		<p>Įranga apsaugota naudojant DVIGUBĄ IZOLIACIJĄ IR SUSTIPRINTĄ IZOLIACIJĄ.</p>

	RCM žymėjimas.		Nešalinkite produkto kartu su buitinėmis atliekomis. Išmeskite gaminį pagal vietinius įstatymus ir reglamentus arba nusiųskite jį atgal gamintojui.
	Ženklas „CE“.	NA	NA

## Patikrinkite prieš įjungdami

Nr.	Patikrinkite elementą
1	Produktas yra tvirtai sumontuotas švarioje, gerai vėdinamoje ir lengvai valdomoje vietoje.
2	Įvesties maitinimo kabeliai, CT kabeliai ir ryšio kabeliai prijungti teisingai ir saugiai.
3	Kabelių ryšiai nepažeisti, nutiesti teisingai ir tolygiai.

## Laikymas

Jei įrangos neketinate montuoti ar naudoti iš karto, įsitikinkite, kad saugojimo aplinka atitinka šiuos reikalavimus:

- Neišpakuokite išorinės pakuotės ir neišmeskite desikanto.
- Laikykite įrangą švarioje vietoje. Įsitikinkite, kad temperatūra ir drėgmė yra tinkama ir ar nėra kondensato.
- Jei išmanusis skaitiklis buvo laikomas ilgą laiką, prieš pradėdant naudoti jį turėtų patikrinti profesionalai.

## 02 ES atitikties deklaracija

Europos rinkoje parduodamas modulis atitinka šias direktyvas ir reikalavimus:

- Elektromagnetinio suderinamumo direktyva 2014/30/ES (EMC)
- Elektros prietaisų žemos įtampos direktyvą 2014/35/ES (ŽID)
- Pavojingų medžiagų apribojimo direktyvą 2011/65/EU ir (EU) 2015/863 (RoHS)
- Elektros ir elektroninės įrangos atliekos 2012/19/ES
- Cheminių produktų registracija, įvertinimas, autorizavimas ir apribojimas (EB) Nr. 1907/2006 (REACH)

Galite atsisiųsti ES atitikties deklaraciją iš <https://en.goodwe.com>.

### 03 Techniniai parametrai

Modelis		GMK110	GMK110D	
Įėjimas	Elektros tinklas		Vienfazis	
	Įtampa	Nominalioji įtampa nuo linijos iki N (Vac)	230	
		Įtampos diapazonas (Vac)	85-288	
		Nominalusis AC elektros tinklo dažnis (Hz)	50/60	
	Srovė	Srovės transformacijos koeficientas	120A:40mA	
		Srovės transformatorių skaičius	1	2
Perdavimas		RS485		
Ryšio atstumas (m)		1000		
Vartotojo sąsaja		2 Indikatoriai		
Tikslumas	Įtampa / srovė		1 klasė	
	Aktyvioji energija		1 klasė	
	Reaktyvioji energija		2 klasė	
Vartojamoji galia (W)		≤ 5		
Mechaninis	Matmenys (p × a × g mm)		19×85×67	
	Svoris (g)		50	
	Montavimas		DIN bėgelis	
Aplinka	Apsaugos klasė		IP20	
	Darbinės temperatūros intervalas (°C)		-30°C ~ +60°C	
	Saugojimo temperatūros intervalas (°C)		-30 ~ +70	
	Santykinė drėgmė (be kondensato)		0 %~95 %	
	Didž. darbinis aukštis (m)		3000	

## 01 Drošības pasākumi

LV





### Vispārēja atruna



- Šīs ātrās uzstādīšanas rokasgrāmatas informācija var mainīties izstrādājuma atjauninājumu vai citu iemeslu dēļ. Visi šeit minētie apraksti ir tikai norādījumi.
- Pirms uzstādīšanas izlasiet ātrās uzstādīšanas rokasgrāmatu.
- Visas darbības jāveic apmācītiem un ziņošiem tehniķiem, kuri pārzina vietējos standartus un drošības noteikumus.
- Pārbaudiet, vai piegādātie materiāli atbilst pareizam modelim, pilnam saturam un nav bojāti. Sazinieties ar ražotāju, ja ir konstatēts kāds bojājums vai trūkst kādas sastāvdaļas.
- Stingri ievērojiet šajā rokasgrāmatā un lietotāja rokasgrāmatā sniegtos uzstādīšanas, ekspluatācijas un konfigurācijas norādījumus. Ražotājs neuzņemas atbildību par iekārtas bojājumiem vai miesas bojājumiem, ja neievērosit norādījumus. Plašākai informācijai par garantiju, apmeklējiet <https://en.goodwe.com/warranty>.

### Drošības atruna

#### BRĪDINĀJUMS

- Pirms jebkādu darbību veikšanas pārliecinieties, vai ierīce ir izslēgta.
- Pārliecinieties, vai kabeli ir cieši, droši un pareizi pievienoti. Nepiemērota elektroinstalācija var radīt sliktu kontaktu vai sabojāt ierīci.
- Neveikt nekāda veida darbības kamēr skaitītājs ir ieslēgts. Pretējā gadījumā tas var radīt savainojumu risku, vai arī bojājumus skaitītājam. Ieteicami papildus savienojuma slēdži skaitītāja sprieguma ievades pusē.
- Lai novērstu pārmērīga savienojuma bojājumus skaitītājam, sprieguma ievades pusē nepieciešams papildus drošinātājs ar nominālo strāvu 0,5 A.
- Vietās, kur pastāv zibens risks, ja ierīces kabelis pārsniedz 10 m un tam nav izņemtu metāla vadu, ieteicams izmantot ārēju zibensaizsardzības ierīci.
- Viedā skaitītāja iekļūšanas aizsardzības pakāpe ir IP20, kas ir piemērota uzstādīšanai telpās vai sadales kārbas iekšpusē. Uzstādīšanai ārpus telpām sagatavojiet ūdensnecaurlaidīgu pārsegu (patstāvīgi) kurš aizsargās viedo skaitītāju. Pretējā gadījumā tas var izraisīt aprīkojuma bojājumus, par kuriem ražotājs nav atbildīgs.
- Brīdinājumi uz viedā skaitītāja ir sekojošie.

	Augstsprieguma bīstamība. Izslēgt viedo skaitītāju pirms jebkādām citām darbībām.		Pastāv iespējamie riski. Valkājiet atbilstošus IAL pirms jebkādām darbībām.
	Pirms jebkādu darbību veikšanas, rūpīgi izlasiet lietošanas pamācību.		Iekārtas ir viscaur aizsargātas ar DUBULTO IZOLĀCIJU vai PASTIPRINĀTO IZOLĀCIJU.

	RCM marķējums.		Neizmetiet iekārtu kā sadzīves atkritumus. Utilizējiet ierīci saskaņā ar vietējiem likumiem un noteikumiem, vai nosūtiet to atpakaļ ražotājam.
	CE marķējums.	NP	NP

## Pārbaudīt pirms ieslēgšanas

Nr.	Pārbaudiet vienumu
1	Produkts ir stingri uzstādīts tīrā, labi vēdināmā un viegli lietojamā vietā.
2	Ieejas strāvas kabeli, strāvmaiņa kabeli un sakaru kabeli ir pievienoti pareizi un droši.
3	Kabeļu saites ir neskartas, pareizi un vienmērīgi izvilktas.

## Uzglabāšana

Ja iekārta nav jāuzstāda vai jāizmanto nekavējoties, pārlicinieties, vai uzglabāšanas vide atbilst tālāk norādītajām prasībām:

- Neizsaiņojiet ārējo iepakojumu un neizmetiet desikantus.
- Uzglabājiet iekārtu tīrā vietā. Pārlicinieties, ka temperatūra un mitrums ir piemēroti un nav kondensāta.
- Ja viedais mēraparāts ir ilgstoši uzglabāts, tas pirms lietošanas jāpārbauda speciālistiem.

## 02 ES Atbilstības deklarācija

Eiropas tirgū pārdotais modulis atbilst tālāk norādītajām direktīvām un prasībām.

- Elektromagnētiskās saderības direktīva 2014/30/ES (EMC)
- Zemsprieguma Elektroiekārtu direktīva 2014/35/ES (LVD)
- Bīstamo vielu ierobežošanas direktīva 2011/65/EU un (EU) 2015/863 (RoHS)
- Elektrisko un elektronisko iekārtu atkritumi 2012/19/ES
- Ķīmikāliju reģistrēšanas, vērtēšanas, licencēšanas un ierobežošanas regula (EK) Nr. 1907/2006 (REACH)

ES atbilstības deklarāciju varat lejupielādēt vietnē <https://en.goodwe.com>.

### 03 Tehniskie parametri

Modelis		GMK110	GMK110D	
Ievade	Elektrotīkls	Vienfāzes		
	Spriegums	Nominālā sprieguma līnija uz N (Vac)	230	
		Sprieguma diapazons (Vac)	85-288	
		Maiņstrāvas tīkla nominālā frekvence (Hz)	50/60	
	Strāva	Strāvas transformatora koeficients	120 A: 40mA	
		Pašreizējo transformatoru skaits	1	2
Informācija		RS485		
Sakaru attālums (m)		1000		
Lietotāja saskarne		2 LED		
Precizitāte	Spriegums/strāva	1. klase		
	Aktīvā enerģija	1. klase		
	Reaktīvā enerģija	2. klase		
Elektroenerģijas patēriņš (W)		≤5		
Mehāniskis	Izmēri (P×A×Dz mm)	19×85×67		
	Svars (g)	50		
	Montāža	DIN sliede		
Apkārtējā vide	Apvalka aizsardzības pakāpes pārbaude	IP20		
	Ekspluatācijas temperatūras diapazons (°C)	-30°C ~ +60°C		
	Uzglabāšanas temperatūras diapazons (°C)	-30~+70		
	Relatīvais mitrums (bez kondensācijas)	0%~95%		
	Maks. ekspluatācijas augstums (m)	3000		

## 01 Veiligheidsmaatregelen

NL

### Algemene disclaimer

- De informatie in deze beknopte handleiding is onderhevig aan wijzigingen, vanwege productupdates of andere redenen. Alle omschrijvingen hier dienen enkel als leidraad.
- Lees de beknopte handleiding voorafgaand aan de installatie.
- Alle handelingen moeten worden uitgevoerd door opgeleide en deskundige technici die de lokale normen en veiligheidsregelgeving kennen.
- Controleer of geleverde goederen het juiste model omvatten, of de inhoud volledig is en de goederen niet beschadigd lijken. Neem contact met de fabrikant op indien schade wordt vastgesteld of een onderdeel ontbreekt.
- Volg strikt de installatie-, gebruiks- en configuratie-instructies in deze handleiding en het gebruikershandboek. De fabrikant is niet aansprakelijk voor beschadiging van apparatuur of letsel als u de instructies niet volgt. Meer informatie over de garantie vindt u op <https://en.goodwe.com/warranty>.

### Veiligheidsdisclaimer



#### WAARSCHUWING

- Verzekert dat het apparaat uitgeschakeld is voordat u handelingen uitvoert.
- Verzekert dat de kabels stevig, veilig en juist aangesloten zijn. Incorrecte bedrading kan een slecht contact veroorzaken of het apparaat beschadigen.
- Bedien het apparaat niet wanneer de meter is ingeschakeld. Dit kan leiden tot persoonlijk letsel of schade aan de meter. Aan de spanningsingangszijde van de meter worden extra stroomkringonderbrekers aanbevolen.
- Om te voorkomen dat overmatige stroom de meter beschadigt, is aan de spanningsingangszijde een extra zekering met een nominale stroom van 0,5 A vereist.
- In gebieden met risico voor bliksem, indien het apparaatsnoer langer dan 10 m is en bedraad zonder metalen aardingen, wordt u aangeraden een externe bliksemafleider te gebruiken.
- De beschermingsgraad van de slimme meter is IP20, wat geschikt is voor installatie binnenshuis of in de verdeelkast. Voor installatie buitenshuis zorgt u voor een waterdichte hoes (zelf te verzorgen) om de slimme meter te beschermen. Anders wordt de apparatuur beschadigd, waarvoor de fabrikant niet aansprakelijk is.
- De volgende waarschuwinglabels zijn op de slimme aangebracht.

	Hoogspanningsgevaar. Schakel de slimme meter uit voordat u handelingen uitvoert.		Er bestaan mogelijke risico's. Draag gepaste PBM voordat u handelingen uitvoert.
	Lees de gids voordat u handelingen uitvoert.		Apparatuur is volledig beschermd middels DUBBELE ISOLATIE of VERSTERKTE ISOLATIE.
	RCM-markering.		Voer het product niet af als huishoudelijk afval. Voer dit product af overeenkomstig lokale wetten en regelgeving of stuur het terug naar de fabrikant.
	CE-markering	N.v.t.	N.v.t.

## Controleren vóór inschakelen

Nr.	Controlepunt
1	Het product is stevig geïnstalleerd, op een schone plaats die goed geventileerd is en waar het product gemakkelijk bediend kan worden.
2	De ingangsstroomkabels, CT-kabels en communicatiekabels zijn correct en veilig aangesloten.
3	Kabelbinders zijn intact, en naar behoren en op gelijkmatige afstanden aangebracht.

## Opslag

Als de apparatuur niet onmiddellijk geïnstalleerd of gebruikt zal worden, zorg er dan voor dat de opslagomgeving voldoet aan de volgende vereisten:

- Maak de verpakking niet open of gooi het droogmiddel niet weg.
- Bewaar de apparatuur op een schone plaats. Zorg voor een gepaste temperatuur en vochtigheid en geen condensatie.
- Als de slimme meter gedurende lange tijd bewaard werd, moet deze door professionals nagekeken worden voordat deze in bedrijf genomen wordt.

## 02 EU-conformiteitsverklaring

De op de Europese markt verkochte module moet aan de volgende richtlijnen en vereisten voldoen:

- Richtlijn inzake elektromagnetische compatibiliteit 2014/30/EU (EMC)
- Richtlijn inzake elektrische apparaten met laagspanning 2014/35/EU (LVD)
- Richtlijn inzake de beperking van gevaarlijke stoffen 2011/65/EU en (EU) 2015/863 (RoHS)
- Elektrisch en elektronisch afval 2012/19/EU
- Registratie, evaluatie, autorisatie en beperking van chemicaliën (EC) Nr 1907/2006 (REACH)

U kunt de EU-conformiteitsverklaring downloaden op <https://en.goodwe.com>.

## 03 Technische parameters

Model		GMK110	GMK110D	
Ingang	Stroomnet		Eenfase	
	Spanning	Nominale spanningslijn tot N (Vac)	230	
		Spanningsbereik (Vac)	85-288	
		Nominale AC-netfrequentie (Hz)	50/60	
	Stroom	Verhouding stroomtransformator	120A: 40mA	
		Aantal stroomtransformatoren	1	2
Communicatie		RS485		
Communicatieafstand (m)		1000		
Gebruikersinterface		2 LED		
Accuratesse	Spanning/stroom		Klasse 1	
	Actieve energie		Klasse 1	
	Reactieve energie		Klasse 2	
Stroomverbruik (W)		≤5		
Mechanisch	Afmetingen (B×H×D mm)		19×85×67	
	Gewicht (g)		50	
	Montage		Din-rail	

Model		GMK110	GMK110D
Omgeving	IP-code	IP20	
	Bedrijfstemperatuurbereik (°C)	-30~+60	
	Opslagtemperatuur (°C)	-30~+70	
	Relatieve vochtigheid (niet condenserend)	0%~95%	
	Max. gebruikshoogte (m)	3000	

## 01 Środki ostrożności

PL

### Oświadczenie







- Informacje zawarte w niniejszej skróconej instrukcji instalacji mogą ulec zmianie ze względu na aktualizacje produktu lub z innych powodów. Wszystkie zamieszczone tu opisy mają charakter wyłącznie orientacyjny.
- Przed przystąpieniem do instalacji należy się zapoznać ze skróconą instrukcją instalacji.
- Wszystkie czynności powinny być wykonywane przez przeszkolonych i kompetentnych techników, którzy znają lokalne standardy i przepisy bezpieczeństwa.
- Należy sprawdzić, czy model dostarczonych produktów jest poprawny, czy są one kompletne i czy nie zostały uszkodzone. Jeżeli stwierdzono uszkodzenia lub braki w kompletacji, należy skontaktować się z producentem.
- Należy ściśle przestrzegać instrukcji instalacji, obsługi i konfiguracji podanych w niniejszym dokumencie. Producent nie ponosi odpowiedzialności za uszkodzenia urządzeń ani za wypadki na osobach będące skutkiem zlekceważenia instrukcji. Szczegółowe informacje o gwarancji można znaleźć na stronie internetowej <https://en.goodwe.com/warranty>.

### Bezpieczeństwo



#### OSTRZEŻENIE

- Wyłącz zasilanie urządzenia przed przystąpieniem do pracy.
- Upewnij się, że przewody prądu stałego podłączono solidnie, w sposób bezpieczny i prawidłowy. Błędy w połączeniach instalacji przewodowej mogą skutkować niewystarczającym zestykiem elektrycznym lub doprowadzić do uszkodzenia urządzenia.
- Nie wolno wykonywać żadnych prac, gdy licznik jest włączony. W przeciwnym razie spowoduje to obrażenia ciała lub uszkodzenie licznika. Zalecane są dodatkowe wyłączniki automatyczne po stronie napięcia zasilania licznika.
- Aby prąd o zbyt wysokim natężeniu nie uszkodził licznika, po stronie napięcia zasilania wymagany jest dodatkowy bezpiecznik o znamionowym natężeniu prądu 0,5 A.
- W miejscach, gdzie występuje zagrożenie wyładowaniami atmosferycznymi, zaleca się podłączenie zewnętrznego urządzenia piorunochronnego, jeżeli przewody urządzenia mają ponad 10 m długości i podłączono je bez uziemionej elektrycznie kanalizacji kablowej wykonanej z elementów metalowych.
- Stopień ochrony inteligentnego licznika to IP20, co oznacza, że licznik nadaje się do instalacji w pomieszczeniach lub wewnątrz skrzynki rozdzielczej. W przypadku instalacji na zewnątrz należy zapewnić wodoodporną osłonę (we własnym zakresie), aby chronić inteligentny licznik. W przeciwnym razie może dojść do uszkodzenia urządzenia, za które producent nie ponosi odpowiedzialności.
- Na inteligentnym liczniku znajdują się etykiety ostrzegawcze pokazane poniżej.

	Zagrożenie związane z wysokim napięciem. Przed rozpoczęciem pracy należy najpierw wyłączyć licznik.		Występują potencjalne zagrożenia. Przed przystąpieniem do wykonywania jakichkolwiek czynności należy założyć odpowiednie środki ochrony indywidualnej.
	Przed przystąpieniem do jakichkolwiek prac należy zapoznać się z treścią przewodnika.		Urządzenie chronione przez PODWÓJNĄ IZOLACJĘ lub WZMOCNIONĄ IZOLACJĘ.
	Znak RCM.		Nie wolno wyrzucać produktu jako odpadu z gospodarstwa domowego. Należy usunąć produkt zgodnie z lokalnymi przepisami lub odesłać go do producenta.
	Znak CE.	nd.	nd.

## Kontrola przed podłączeniem zasilania

Lp.	Przedmiot kontroli
1	Produkt zamontowano solidnie w czystym miejscu, dobrze wentylowanym i ułatwiającym obsługę.
2	Kable zasilania elektrycznego, przekładnika prądowego i sygnalizacyjne podłączono poprawnie i solidnie.
3	Opaski kablowe są nienaruszone, przewody rozprowadzono równo i poprawnie.

## Przechowywanie

Jeśli urządzenie nie ma być zainstalowane lub używane natychmiast, należy się upewnić, że środowisko przechowywania spełnia następujące wymagania:

- Nie otwierać opakowania zewnętrznego ani nie wyrzucać środka osuszającego.
- Urządzenie przechowywać w czystym miejscu. Temperatura i wilgotność muszą być odpowiednie i nie może dochodzić do kondensacji pary wodnej.
- Jeśli inteligentny licznik był przechowywany przez dłuższy czas, to przed oddaniem go do użytku powinien zostać sprawdzony przez specjalistę.

## 02 Deklaracja zgodności UE

Moduł wprowadzony do obrotu handlowego na rynku UE spełnia wymagania przepisów następujących dyrektyw i aktów prawnych:

- Dyrektywa w sprawie kompatybilności elektromagnetycznej 2014/30/UE (EMC)
- Dyrektywa w sprawie urządzeń elektrycznych niskiego napięcia 2014/35/UE (LVD)
- Dyrektywa w sprawie ograniczenia stosowania substancji niebezpiecznych 2011/65/UE i dyrektywa (UE) 2015/863 (RoHS)
- Zużyty sprzęt elektryczny i elektroniczny 2012/19/UE
- Rozporządzenie (WE) nr 1907/2006 ws. rejestracji, oceny, udzielania zezwoleń i ograniczenia stosowania chemikaliów (REACH)

Unijną deklarację zgodności można pobrać ze strony <https://en.goodwe.com>.

## 03 Parametry techniczne

Model		GMK110	GMK110D	
Wejście	Sieć		Jednofazowa	
	Napięcie	Napięcie znamionowe – linia do N (VAC)	230	
		Zakres napięcia (VAC)	85-288	
		Znamionowa częstotliwość sieci AC (Hz)	50/60	
	Prąd	Współczynnik przekładnika prądowego	120 A: 40 mA	
		Liczba przekładników prądowych	1	2
Komunikacja		RS485		
Długość kabli sygnalizacyjnych (m)		1000		
Interfejs użytkownika		2 LED		
Dokładność	Napięcie/prąd		Klasa 1	
	Energia czynna		Klasa 1	
	Energia bierna		Klasa 2	
Pobór mocy (W)		≤5		

Model		GMK110	GMK110D
Parametry mechaniczne	Wymiary (szer. × wys. × gł., mm)	19×85×67	
	Ciężar (g)	50	
	Montaż	Szyna DIN	
Środowisko	Stopień ochrony	IP20	
	Zakres temperatury pracy (°C)	-30~+60	
	Zakres temperatury przechowywania (°C)	-30~+70	
	Wilgotność względna (bez kondensacji)	0%~95%	
	Maks. wysokość pracy n.p.m. (m)	3000	

## 01 Precauções de segurança

PT

### Aviso de isenção de responsabilidade geral







- As informações nesse guia de instalação rápida estão sujeitas a alterações devido a atualizações do produto ou outros motivos. Todas as descrições aqui são somente para orientação.
- Antes das instalações, leia o guia de instalação rápida.
- Todas as operações devem ser realizadas por técnicos treinados e experientes que estejam familiarizados com as normas locais e os regulamentos de segurança.
- Verifique as entregas quanto ao modelo correto, conteúdo completo e aparência intacta. Entre em contato com o fabricante se encontrar algum dano ou se estiver faltando algum componente.
- Siga rigorosamente as instruções de instalação, operação e configuração desse guia e manual do usuário. O fabricante não será responsável por danos ao equipamento ou ferimentos se você não seguir as instruções. Para obter mais detalhes sobre a garantia, acesse <https://en.goodwe.com/warranty>.

### Aviso de isenção de responsabilidade de segurança



#### ALERTA

- Certifique-se de que o dispositivo esteja desligado antes de qualquer operação.
- Certifique-se de que os cabos estejam conectados firmemente, de maneira segura e correta. Uma fiação inadequada pode causar mau contato ou danificar o dispositivo.
- Não realize nenhuma operação enquanto o medidor estiver ligado. Caso contrário, causará danos ao medidor ou ferimentos. Recomendamos o uso de disjuntores adicionais no lado de entrada de tensão do medidor.
- Para evitar que correntes excessivas danifiquem o medidor, é necessário um fusível adicional com uma corrente nominal de 0,5 A no lado da entrada de tensão.
- Em áreas com risco de raios, se o cabo do dispositivo exceder 10 m e estiver conectado sem condutíveis metálicos aterrados, é recomendável usar um dispositivo externo de proteção contra raios.
- A classificação de proteção de entrada do medidor inteligente é IP20, que é adequada para instalação interna ou dentro da caixa de distribuição. Para instalação externa, prepare uma tampa à prova d'água (por conta própria) para proteger o medidor inteligente. Caso contrário, causará danos ao equipamento, que estão além da responsabilidade do fabricante.
- Os rótulos de advertência no medidor inteligente são os seguintes:

	Risco de alta tensão. Desligue o medidor inteligente antes de qualquer operação.		Existem riscos potenciais. Use EPI adequado antes de qualquer operação.
	Leia o guia antes de qualquer operação.		Equipamentos totalmente protegidos por ISOLAMENTO DUPLO ou ISOLAMENTO REFORÇADO.
	Marcação RCM.		Não descarte o produto como lixo doméstico. Descarte o produto de acordo com as leis e regulamentações locais ou envie-o de volta ao fabricante.
	Marcação CE.	N/A	N/A

## Verificação antes de ligar

Nº	Item para verificar
1	O produto está instalado firmemente em um local limpo, bem ventilado e fácil de operar.
2	Os cabos de energia de entrada, CT e de comunicação estão conectados corretamente e com segurança.
3	As braçadeiras de cabo estão intactas, roteadas de maneira adequada e uniforme.

## Armazenamento

Se o equipamento não for instalado ou usado imediatamente, certifique-se de que o ambiente de armazenamento atenda aos seguintes requisitos:

- Não retire a embalagem externa nem jogue o dessecante fora.
- Guarde o equipamento em um local limpo. Certifique-se de que a temperatura e a umidade sejam adequadas e sem condensação.
- Se o medidor inteligente tiver sido armazenado por um longo período, ele deve ser verificado por profissionais antes de ser colocado em uso.

## 02 Declaração de Conformidade da UE

O módulo comercializado no mercado europeu atende às seguintes diretrizes e requisitos:

- Diretiva de Compatibilidade Eletromagnética 2014/30/EU (EMC)
- Diretiva de Baixa Tensão para Aparelhos Elétricos 2014/35/EU (LVD)
- Diretiva de Restrições de Substâncias Perigosas 2011/65/EU e (UE) 2015/863 (RoHS)
- Resíduos de Equipamentos Elétricos e Eletrônicos 2012/19/EU
- Registro, Avaliação, Autorização e Restrição de Produtos Químicos (EC) N° 1907/2006 (REACH)

Baixe a Declaração de Conformidade da UE em <https://en.goodwe.com>.

## 03 Parâmetros técnicos

Modelo		GMK110	GMK110D	
Entrada	Rede	Monofásico		
	Tensão	Tensão Nominal - Linha para N (V CA)	230	
		Faixa de tensão (V CA)	85-288	
		Frequência nominal da rede CA (Hz)	50/60	
	Corrente	Relação do transformador de corrente	120 A: 40 mA	
		Número de transformadores de corrente	1	2
Comunicação		RS485		
Distância de comunicação (m)		1.000		
Interface do usuário		2 LED		
Precisão	Tensão/Corrente	Classe 1		
	Energia ativa	Classe 1		
	Energia reativa	Classe 2		
Consumo de energia (W)		≤ 5		
Dimensões	mecânicas (L × A × P mm)	19×85×67		
	Peso (g)	50		
	1 suporte	Trilho Din		







Modelo		GMK110	GMK110D
Parâmetros	Classificação de proteção de entrada	IP20	
	Faixa de temperatura operacional (°C)	-30 a +60	
	Faixa de temperatura de armazenamento (°C)	-30 a +70	
	Umidade relativa (sem condensação)	0% a 95%	
	Altitude máxima de operação (m)	3.000	

**01 Măsurile de precauție pentru siguranță****RO****Prevederi generale privind declinarea răspunderii legale**

- Informațiile din acest ghid de instalare rapidă pot fi modificate ca urmare a modernizărilor produsului sau din alte motive. Toate descrierile de aici sunt doar orientative.
- Înainte de instalare citiți ghidul de instalare rapidă.
- Toate operațiunile trebuie executate de tehnicieni bine instruiți și calificați, care cunosc standardele și reglementările locale privind siguranța.
- Verificați dacă modelul livrat este corect, dacă sunt incluse toate componentele și dacă acestea arată intacte. Dacă se descoperă vreun defect sau dacă lipsește vreo componentă luați legătura cu producătorul.
- Respectați cu strictețe instrucțiunile de instalare, utilizare și configurare din acest ghid și din manualul de utilizare. Producătorul nu poate fi făcut răspunzător pentru avariile provocate echipamentului sau pentru vătămarea corporală, în cazul în care aceste instrucțiuni nu sunt respectate. Pentru mai multe detalii privind garanția, accesați <https://en.goodwe.com/warranty>.

**Declinarea răspunderii legale privind siguranța****AVERTISMENT**

- Înainte de executarea oricăror operațiuni asigurați-vă că aparatul este oprit.
- Asigurați-vă că cablurile dacă sunt conectate strâns, fix și corect. Cablarea incorectă poate provoca un contact slab sau poate cauza avaria aparatului.
- Nu efectuați nicio operațiune atunci când contorul este pornit. În caz contrar, se pot produce vătămări corporale sau se poate deteriora contorul. Se recomandă întrerupătoare de circuit suplimentare pe partea de intrare a tensiunii a contorului.
- Pentru a împiedica deteriorarea contorului ca urmare a unei intensități excesive a curentului, este necesară o siguranță suplimentară, cu o valoare nominală a curentului de 0,5 A, pe partea de intrare a tensiunii.
- În zonele cu risc de trăsnet, în cazul în care cablul aparatului depășește 10m, iar cablajul s-a făcut fără conductori metalici împământați vă recomandăm să utilizați un dispozitiv exterior de protecție anti-trăsnet.
- Gradul de protecție împotriva umidității al contorului inteligent este IP20, fiind potrivit pentru a fi instalat la interior sau în interiorul cutiei de distribuție. Pentru instalarea în exterior, pregătiți un capac impermeabil (pregătit de dvs.) pentru a proteja contorul inteligent. În caz contrar, se vor produce deteriorări ale echipamentului, care nu pot fi acoperite de răspunderea producătorului.
- Contorul inteligent este prevăzut cu etichetele de avertizare descrise în continuare.

	Pericol de înaltă tensiune. Oprii alimentarea contorului inteligent înainte de a efectua orice operațiuni.		Există riscuri potențiale. Purtați echipamentul de protecție individuală adecvat înainte de orice operațiune.
	Citiți în întregime ghidul înainte de a efectua orice operațiuni.		Echipamentul este protejat în totalitate prin DUBLĂ IZOLAȚIE sau prin IZOLAȚIE RANFORSATĂ.
	Marcaj RCM.		Nu eliminați produsul ca deșeu menajer. Aruncați produsul în conformitate cu legile și reglementările locale sau trimiteți-l înapoi la producător.
	Marcaj CE.	Indisponibil	Indisponibil

## Verificați înainte de pornire

Nr.	Verificare
1	Produsul să fie bine instalat într-un loc curat și bine ventilat, în care să fie ușor de utilizat.
2	Cablurile de alimentare, cablurile CT și cablurile de comunicare să fie conectate corect și sigur.
3	Bridele de cablu să fie intacte, traseele corecte și uniforme.

## Depozitarea

În cazul în care echipamentul nu urmează a fi instalat sau utilizat imediat asigurați-vă că mediul în care este depozitat respectă următoarele cerințe:

- Nu scoateți aparatul din ambalajul exterior și nu aruncați desicantul.
- Depozitați echipamentul într-un loc curat. Asigurați-vă că temperatura și umiditatea sunt adecvate și nu există condens.
- În cazul în care contorul inteligent a fost depozitat o perioadă îndelungată de timp el trebuie verificat de specialiști înainte de a fi pus în funcțiune.

## 02 Declarație de conformitate UE

Modulul comercializat pe piețele europene respectă următoarele directive și cerințe:

- Directiva privind compatibilitatea electromagnetică 2014/30/UE (CEM)
- Directiva privind aparatele electrice de joasă tensiune 2014/35/UE (LVD)
- Directiva privind restricționarea substanțelor periculoase 2011/65/UE și (UE) 2015/863 (RoHS)
- Deșeurile de echipamente electrice și electronice 2012/19/UE
- Înregistrarea, evaluarea, autorizarea și restricționarea substanțelor chimice (CE) nr 1907/2006 (REACH)

Puteți descărca Declarația de conformitate UE de pe <https://en.goodwe.com>.

## 03 Parametri tehnici

Model		GMK110	GMK110D	
Intrare	Rețea		O singură fază	
	Tensiune	Tensiune nominală de la linie la N (V c.a.)	230	
		Interval de tensiune (V c.a.)	85-288	
		Frecvența nominală în rețeaua CA (Hz)	50/60	
	Intensitate	Raportul transformatorului de curent	120 A: 40 mA	
		Numărul de transformatoare de curent	1	2
Comunicare		RS485		
Distanța de comunicare (m)		1000		
Interfață utilizator		2 LED		
Precizia	Tensiune/intensitate		Clasa 1	
	Energie activă		Clasa 1	
	Energie reactivă		Clasa 2	
Consum de putere (W)		≤5		
Macanic	Dimensiuni (L x H x A)		19 × 85 × 67	
	Greutate (g)		50	
	Montare		Șină DIN	

Model		GMK110	GMK110D
Mediu	Grad de protecție contra penetrațiilor	IP20	
	Interval de temperaturi de lucru (°C)	-30~+60	
	Interval de temperaturi de depozitare (°C)	-30~+70	
	Umiditate relativă (fără condens)	0%~95%	
	Altitudine max. de lucru (m)	3000	

## 01 Bezpečnostné opatrenia

SK

### Všeobecné vylúčenie zodpovednosti







- Informácie v tejto príručke rýchlej inštalácie sa môžu zmeniť v dôsledku aktualizácií produktu alebo z iných dôvodov. Všetky uvedené popisy sú len orientačné.
- Pred inštaláciou si prečítajte návod na rýchlu inštaláciu.
- Všetky operácie by mali vykonávať vyškolení a odborne spôsobilí technici, ktorí poznajú miestne normy a bezpečnostné predpisy.
- Skontrolujte, či máte správny model, úplný obsah a neporušený vzhľad. V prípade zistenia poškodenia alebo chýbajúceho komponentu kontaktujte výrobcu.
- Prísne dodržiavajte pokyny na inštaláciu, prevádzku a konfiguráciu v tejto príručke a používateľskej príručke. Výrobca nezodpovedá za poškodenie zariadenia alebo zranenie osôb, ak nedodržíte pokyny. Viac podrobností o záruke nájdete na stránke <https://en.goodwe.com/warranty>.

### Vyhlasenie o bezpečnosti



#### VÝSTRAHA

- Pred realizáciou akýchkoľvek úkonov sa uistite, že je zariadenie vypnuté.
- Uistite sa, že káble sú pevne, bezpečne a správne pripojené. Nevhodné zapojenie môže spôsobiť zlý kontakt alebo poškodenie zariadenia.
- Nerobte žiadne operácie, keď je merač zapnutý. V opačnom prípade to môže spôsobiť zranenie osôb alebo poškodenie meracieho prístroja. Na vstupnej strane napätia elektromera sa odporúčajú ďalšie ističe.
- Aby sa zabránilo poškodeniu meracieho prístroja nadmerným prúdom, je potrebná dodatočná poistka s menovitým prúdom 0,5 A na strane napätia elektromera.
- V oblastiach ohrozených bleskom platí, že v prípade, ak dĺžka kábla zariadenia presahuje 10 m a tento kábel je zapojený bez použitia uzemnených kovových priechodiek, odporúča sa použiť externé zariadenie na ochranu pred bleskom.
- Ochrana pred vniknutím blesku do inteligentného merača je IP20, ktorý je vhodný na inštaláciu v interiéri alebo vo vnútri rozvodnej skrine. Pre vonkajšiu inštaláciu pripravte vodotesný kryt (to sami) na ochranu inteligentného merača. V opačnom prípade môžete spôsobiť poškodenie zariadenia, za ktoré výrobca nenesie zodpovednosť.
- Výstražné štítky na strieďači sú nasledovné.

	NEBEZPEČENSTVO VYSOKÉHO NAPÄTIA. Pred akoukoľvek operáciou najprv vypnite smart merač.		Možné riziká existujú. Pred akoukoľvek operáciou noste vhodnú OOP.
	Pred akoukoľvek operáciou si prečítajte používateľskú príručku.		Zariadenie je celé chránené DVOJITOU IZOLÁCIOU alebo ZOSILNENOU IZOLÁCIOU.
	Označenie RCM.		Nevyhadzujte menič do komunálneho odpadu. Výrobok zlikvidujte v súlade s miestnymi zákonmi a predpismi alebo ho pošlite späť výrobcovi.
	Označenie CE.	NA	NA

## Pred zapnutím skontrolujte

Nie.	Skontrolujte položku
1	Výrobok je pevne nainštalovaný na čistom mieste, ktoré je dobre vetrané a ľahko sa obsluhuje.
2	Vstupné napájacie káble, CT káble a komunikačné káble sú pripojené správne a bezpečne.
3	Káblové spoje sú neporušené, správne umiestnené a rovnomerne vedené.

## Skladovanie

Ak sa zariadenie nebude ihneď inštalovať alebo používať, uistite sa, že skladovacie prostredie spĺňa nasledujúce požiadavky:

- Vonkajší obal nerozbaľujte ani nevyhadzujte vysúšadlo.
- Zariadenie skladujte na čistom mieste. Uistite sa, že teplota a vlhkosť sú primerané a nedochádza ku kondenzácii.
- Ak bol inteligentný merač dlhodobu skladovaný, mali by ho pred uvedením do používania skontrolovať odborníci.

## 02 Vyhlásenie o zhode EÚ

Modul predávaný na európskom trhu spĺňa nasledujúce smernice a požiadavky:

- Smernica o elektromagnetickej kompatibilite 2014/30/EÚ (EMC)
- Smernica o nízkonapäťových elektrických prístrojoch 2014/35/EÚ (LVD)
- Smernica o obmedzeniach nebezpečných látok 2011/65/EU a (EU) 2015/863 (RoHS)
- Odpad z elektrických a elektronických zariadení 2012/19/EÚ
- Číslo registrácie, hodnotenia, autorizácie a obmedzenia chemikálií (EC) No 1907/2006 (REACH)

Vyhlásenie o zhode EÚ si môžete stiahnuť na adrese <https://en.goodwe.com>.

## 03 Technické parametre

Model		GMK110	GMK110D	
Vstup	Sieť	Jednofázový		
	Napätie	Menovité napätie – vedenie do N (Vac)	230	
		Rozsah napätia (Vac)	85-288	
		Nominálna frekvencia striedavého prúdu (Hz) v sieti	50/60	
	Prúd	Pomer prúdového transformátora	120 A : 40 mA	
		Počet prúdových transformátorov	1	2
Komunikácia		RS485		
Komunikačná vzdialenosť (m)		1000		
Užívateľské rozhranie		2 LED		
Presnosť	Napätie/prúd	Trieda 1		
	Aktívna energia	Trieda 1		
	Reaktívna energia	Trieda 2		
Spotreba energie (W)		≤ 5		
Mechanický	Rozmery (Š × V × D mm)	19×85×67		
	Hmotnosť (g)	50		
	Montáž	DIN lišta		

Model		GMK110	GMK110D
Prostredie	Stupeň krytia	IP20	
	Rozsah prevádzkovej teploty (°C)	-30°C ~ +60°C	
	Rozsah skladovacej teploty (°C)	-30°C ~ +70°C	
	Relatívna vlhkosť (bez kondenzácie)	0 % ~ 95 %	
	Max. prevádzková nadmorská výška (m)	3000	

**01 Varnostni ukrepi**







SL

**Splošna izjava o omejitvi odgovornosti**

- Informacije v teh navodilih za hitro namestitev se lahko spremenijo zaradi posodobitev izdelka ali drugih razlogov. Vsi opisi tukaj veljajo samo kot smernice.
- Pred namestitvijo preberite navodila za hitro namestitev.
- Vse postopke morajo izvajati usposobljeni in poučeni tehniki, ki so seznanjeni z lokalnimi standardi in varnostnimi predpisi.
- Preverite, ali je dobavljen pravilen model, popolna vsebina in nepoškodovan videz. Obrnite se na proizvajalca, če ugotovite poškodbe ali če manjka katera koli komponenta.
- Strogo upoštevajte navodila za namestitev, delovanje in konfiguracijo v teh navodilih in uporabniškem priročniku. Proizvajalec ni odgovoren za škodo na opremi ali telesne poškodbe, če ne upoštevate navodil. Za podrobnosti o garanciji obiščite <https://en.goodwe.com/warranty>.

**Zavrnitev odgovornosti glede varnosti****OPOZORILO**

- Pred vsakim posegom se prepričajte, da je naprava izklopljena.
- Prepričajte se, da so kabli tesno, varno in pravilno povezani. Neustrezno ožičenje lahko povzroči slab stik ali poškoduje napravo.
- Ko je merilnik vklopljen, ni nobenih operacij. V nasprotnem primeru lahko pride do telesnih poškodb ali okvare merilnika. Priporočamo uporabo dodatnih odklopnikov na napetostnem vhodu števcu.
- Za preprečitev okvare merilnika s previsokim tokom, je na vhodni strani napetosti potrebna dodatna varovalka z nazivnim tokom 0,5 A.
- Na območjih z nevarnostjo strele, če je kabel naprave daljši od 10 m in je ožičen brez ozemljenih kovinskih vodov, priporočamo uporabo zunanje naprave za zaščito pred strelo.
- Zaščita pred zunanji vplivi pametnega števcu je IP20, kar je primerno za namestitev v zaprtih prostorih ali v notranjosti razdelilne omarice. Za zunanjo namestitev pripravite vodoodporen pokrov, (sami) da zaščitite pametni števec. V nasprotnem primeru bo to povzročilo škodo na opremi, za katero proizvajalec ne odgovarja.
- Opozorilne etikete na pretvorniku so naslednje.

	Nevarnost visoke napetosti. Pred vsakim posegom, izklopite pametni števec.		Obstajajo potencialna tveganja. Nosite ustrezno (OZO) osebno zaščitno opremo.
	Pred kakršnimi koli posegom preberite uporabniški priročnik.		Oprema je v celoti zaščitena z DVOJNO ali OJAČANO izolacijo.
	Oznaka RCM.		Izdelka ne odvrzite med gospodinske odpadke. Izdelek zavržite v skladu z lokalnimi zakoni in predpisi ali ga pošljite nazaj proizvajalcu.
	Oznaka CE.	Ni na voljo	Ni na voljo

## Preverite pred vklopom

Št.	Preverite predmet
1	Izdelek naj bo trdno nameščen na čistem mestu, ki je dobro prezračevano in je enostavno dostopno.
2	Vhodni napajalni kabli, kabli CT in komunikacijski kabli so priključeni pravilno in varno.
3	Kabelske vezice so nepoškodovane, speljane pravilno in enakomerno.

## Shranjevanje

Če oprema ne bo nameščena ali uporabljena takoj, zagotovite, da okolje za shranjevanje izpolnjuje naslednje zahteve:

- Ne razpakirajte zunanje embalaže in ne zavržite sušilnega sredstva.
- Opremo hranite na čistem mestu. Prepričajte se, da sta temperatura in vlažnost ustrezni in da ni kondenzacije.
- Če je bil pametni števec shranjen daljši čas, ga morajo pred uporabo pregledati strokovnjaki.

## 02 EU Izjava o skladnosti

Modul, ki je naprodaj na evropskem trgu, izpolnjuje naslednje direktive in zahteve:

- Direktiva o elektromagnetni združljivosti 2014/30/EU (EMC)
- Direktiva o nizki napetosti električnih aparatov 2014/35/EU (LVD)
- Omejitve direktive o nevarnih snoveh 2011/65/EU in (EU) 2015/863 (RoHS)
- Odpadna električna in elektronska oprema 2012/19/EU
- Registracija, evalvacija, avtorizacija in omejevanje kemikalij (ES) št. 1907/2006 (REACH)

EU izjavo o skladnosti lahko prenesete s spletnega mesta <https://en.goodwe.com>.

## 03 Tehnični parametri

Model		GMK110	GMK110D	
Vhod	Mreža	Enofazni		
	Napetost	Nazivna napetost v liniji do N (Vac)	230	
		Razpon napetosti (Vac)	85-288	
		Nazivna omrežna frekvenca izmeničnega toka (Hz)	50/60	
	Aktualni	Tokovno transformatorsko razmerje	120A: 40mA	
Število Tokovnih Transformatorjev		1	2	
Komunikacija		RS485		
Razdalja komunikacije (m)		1000		
Uporabniški vmesnik		2 LED		
Natančnost	Napetost/tok	Razred 1		
	Aktivna energija	Razred 1		
	Reaktivna energija	Razred 2		
Poraba energije (W)		≤5		
Mehanično	Dimenzije (Š × V × G mm)	19×85×67		
	Teža (g)	50		
	Namestitev	DIN letev		

Model		GMK110	GMK110D
Okolje	Stopnja Zaščite Pred Vdori	IP20	
	Območje Delovne Temperature (°C)	-30°C ~ +60°C	
	Območje Temperature Shranjevanja (°C)	-30~+70	
	Relativna vlažnost (nekondenzirajoča)	0%~95%	
	Maks. Delovna Višina (m)	3000	

## 01 Säkerhetsåtgärder

SV

### Allmän ansvarsfriskrivning







- Informationen i denna snabbinstallationsguide kan komma att ändras på grund av produktuppdateringar eller av andra skäl. Alla beskrivningar här är endast vägledande.
- Läs igenom snabbinstallationsguiden innan installationer.
- Alla åtgärder ska utföras av utbildade och kunniga tekniker som är bekanta med lokala standarder och säkerhetsföreskrifter.
- Kontrollera att leverablerna är korrekt utformade, att innehållet är komplett och att de ser intakta ut. Kontakta tillverkaren om du upptäcker skador eller om någon komponent saknas.
- Följ noggrant instruktionerna för installation, drift och konfiguration i den här guiden och användarhandboken. Tillverkaren är inte ansvarig för skador på utrustning eller personskador som uppstår om du inte följer anvisningarna. För mer garantiinformation, vänligen besök <https://en.goodwe.com/warranty>.

### Ansvarsfriskrivning



#### **VARNING**

- Kontrollera att anordningen är avslagen innan några åtgärder utförs.
- Se till att kablarna är ordentligt, säkert och korrekt anslutna. Felaktig kabeldragning kan orsaka dålig kontakt eller skada enheten.
- Inga åtgärder medan mätaren är påslagen. Annars kommer det att orsaka personskada eller skada på mätaren. Ytterligare strömbrytare rekommenderas på spänningsingångssidan av mätaren.
- För att förhindra att för hög ström skadar mätaren krävs en extra säkring med en märkström på 0,5 A på spänningsingångssidan.
- Om enhetens kabel överstiger 10 meter i områden med risk för blixtnedslag och är kopplad utan jordade metalledningar, rekommenderas att du använder ett externt åskskydd.
- Kapslingsklassningen hos Smart Meter är IP20, vilket innebär att den kan installeras inomhus eller inuti elcentralen. För utomhusinstallation, förbered ett vattentätt skydd (själv) för att skydda den smarta mätaren. I annat fall kommer det att orsaka skador på utrustningen, vilket ligger utanför tillverkarens ansvar.
- Varningsetiketter på den smarta mätaren är följande.

	Högspänningsrisk. Stäng av den smarta mätaren först innan några åtgärder.		Det finns potentiella risker. Använd lämplig personlig skyddsutrustning innan några åtgärder utförs.
	Läs igenom guiden före alla operationer.		Utrustning skyddad genomgående av DUBBEL ISOLERING eller FÖRSTÄRKAD ISOLERING.
	RCM-märkning.		Släng inte produkten som hushållsavfall. Bortskaffa produkten i överensstämmelse med lokala lagar och föreskrifter, eller returnera den till tillverkaren.
	CE-märkning.	EJ TILLÄMPLIGT	EJ TILLÄMPLIGT

## Kontrollera följande innan strömmen slås på

Nr	Kontrollpost
1	Produkten installeras ordentligt på en ren och väl ventilerad plats som är lätt åtkomlig.
2	Ingångskablarna för ström, CT-kablarna och kommunikationskablarna är korrekt och säkert anslutna.
3	Kabelbanden är intakta och dras korrekt och jämnt.

## Förvaring

Om utrustningen inte ska installeras eller användas omedelbart, se till att förvaringsmiljön uppfyller följande krav:

- Packa inte upp den yttre förpackningen och släng inte torkmedlet.
- Förvara utrustningen på en ren plats. Kontrollera att temperatur och luftfuktighet är lämpliga och att det inte finns någon kondens.
- Om den smarta mätaren har förvarats länge bör den kontrolleras av yrkesverksamma innan den tas i bruk.

## 02 EU-försäkringen om överensstämmelse

Modulen som säljs på den europeiska marknaden uppfyller följande direktiv och krav:

- Direktivet om Elektromagnetisk kompatibilitet 2014/30/EU (EMC)
- Lågspänningsdirektivet för elektrisk utrustning 2014/35/EU (LVD)
- Direktivet om begränsningar av farliga ämnen 2011/65/EU och (EU) 2015/863 (RoHS)
- Avfall som utgörs av eller innehåller elektrisk och elektronisk utrustning 2012/19/EU
- Registrering, utvärdering, godkännande och begränsning av kemikalier (EG) nr 1907/2006 (REACH)

Du kan ladda ned EU-försäkringen om överensstämmelse från <https://en.goodwe.com>.

## 03 Tekniska parametrar

Modell		GMK110	GMK110D	
Ingång	Elnät	Enfas		
	Spänning	Nominell spänning-linje till N (Vac)	230	
		Spänningsområde (Vac)	85-288	
		Nominell nätfrekvens (Hz)	50/60	
	Nuvarande	Aktuell transformatorförhållande	120 A: 40 mA	
		Antal strömtransformatorer	1	2
Kommunikation		RS485		
Kommunikationsavstånd (m)		1000		
Användargränssnitt		2 LYSDIOD		
Noggrannhet	Spänning/ström	Klass 1		
	Aktiv energi	Klass 1		
	Reaktiv energi	Klass 2		
Strömförbrukning (W)		≤5		
Maskinell	Dimensioner (B × H × D mm)	19×85×67		
	Vikt (g)	50		
	Montering	DIN-skena		

Modell		GMK110	GMK110D
Miljö	Kapslingsklassning	IP20	
	Drifttemperaturområde (°C)	-30°C ~ +60°C	
	Förvaringstemperaturområde (°C)	-30~+70	
	Relativ luftfuktighet (icke-kondenserande)	0 %~95 %	
	Max. användningshöjd (m)	3 000	

## 04 Product Introduction

## Introduction

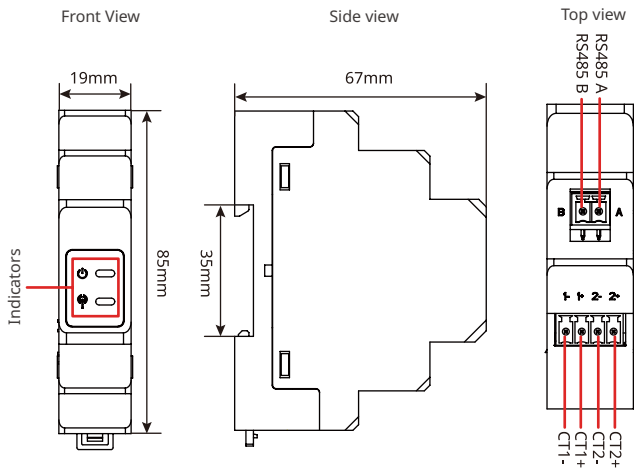

Bottom view

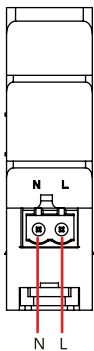

GMK110: CT1+/CT1-  
GMK110D: CT1+/CT1-, CT2+/CT2-

CT

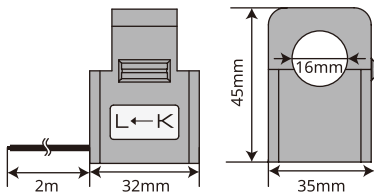

## 05 Installation

### Packing List



Smart Meter x 1



RS485 Communication Terminal x 1



AC Terminal x 1



PIN Terminal x 4



CT x N<sup>[1]</sup>



Screwdriver x 1



Documents x 1

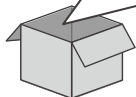

[1]: GMK110 x 1; GMK110D x 2.

### Installation and Cable Connection

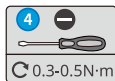

Type	Conductor cross-sectional area
RS485 communication cable	0.3mm <sup>2</sup> -2mm <sup>2</sup>
AC cable	1mm <sup>2</sup> (17AWG)

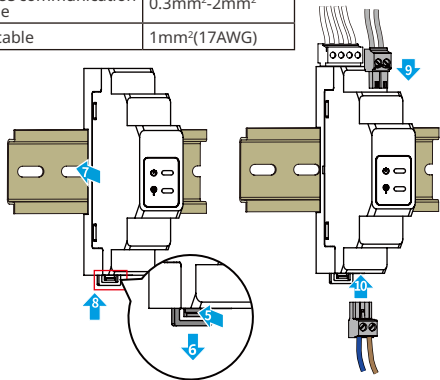
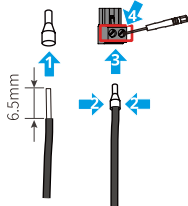

## 06 Wiring System

### GMK110

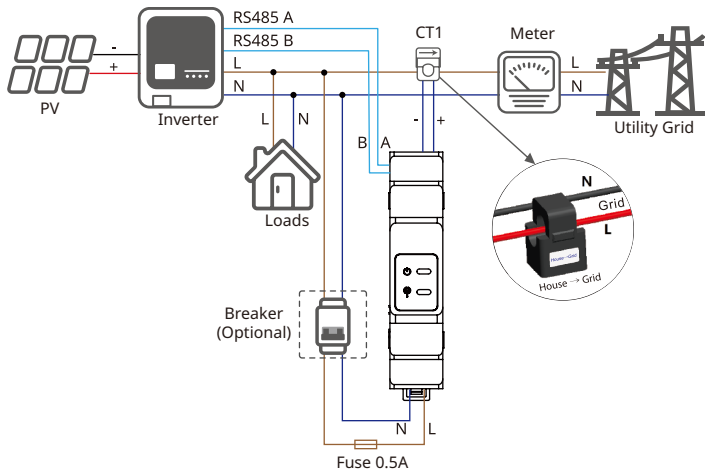

- Recommended cable connected to the N voltage input terminal: 1mm<sup>2</sup> (17AWG).
- CT direction: House (K)→Grid (L).

## GMK110D

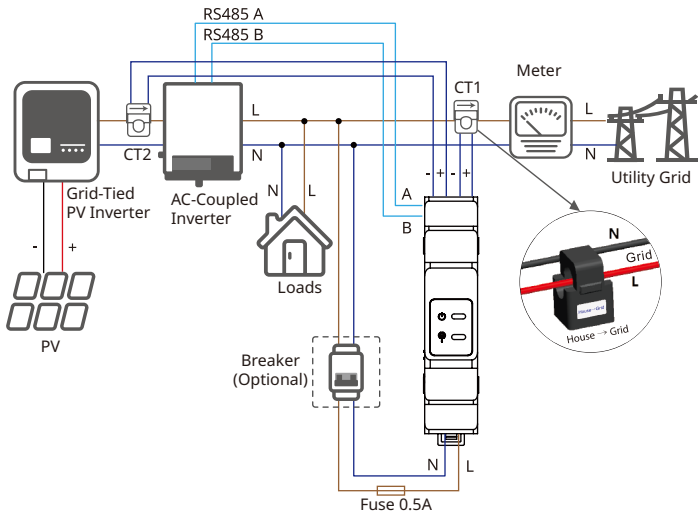

- Recommended cable connected to the voltage input terminal: 1mm<sup>2</sup> (17AWG).
- CT direction: House (K)-->Grid (L).

## 07 Commissioning



### Power ON

**Step 1** Connect the smart meter cables.

**Step 2** Power on the inverter and ensure it is working properly.

**Step 3(Optional)** Turn off the circuit breaker on the voltage input side of the meter.

### Indicator

Type	Status	Description
	Steady on	Power on.
	Off	Power off.
	Blinking	Communication is OK.
	Off	Abnormal or Failed Communication.



Official Website

## **GoodWe Technologies Co., Ltd.**

---

 No. 90 Zijin Rd., New District, Suzhou, 215011, China

 [www.goodwe.com](http://www.goodwe.com)

 [service@goodwe.com](mailto:service@goodwe.com)



Local Contacts